



POUŽÍVATEĽSKÝ MANUÁL – SK

IN 21338 Elektrická kolobežka Skootie Pro 8 so sedlom

IN 22330 Elektrická kolobežka Skootie Pro II



Obrázok je iba ilustračný. Farba sa môže líšiť.

OBSAH

POPIS VÝROBKU	3
VAROVANIE	5
ROZLOŽENIE ZARIADENIA	6
ZLOŽENIE ZARIADENIA	8
BATÉRIA	9
NABÍJANIE BATÉRIE	10
OPERÁCIE	10
BEZPEČNOSTNÉ POKYNY	11
RIADENIE	12
PRÍPRAVA	12
PRVÝ ŠTART (požiadajte o pomoc druhých)	12
BRZDENIE	13
NABÍJANIE BATÉRIE	13
BATÉRIA	13
NABÍJAČKA	13
NÁVOD K NABÍJANIU	13
PÔVODNÉ NASTAVENIE KOLOBEŽKY	13
ÚDRŽBA	14
OPRAVA ZADNEJ PNEUMATIKY	14
FUNKCIE DISPLEJA	15
ÚDRŽBA	15
ČASTÉ PROBLÉMY	15
ŠPECIFIKÁCIE A PARAMETRE	16
OCHRANA ŽIVOTNÉHO PROSTREDIA	16
ZÁRUČNÉ PODMIENKY, REKLAMÁCIE	17

POPIS VÝROBKU



1) Kormidlo

2) Ovládanie rýchlosti/akcelerácie

3) Držadlá

4) Brzdová páčka

5) Teleskopická trubica

6) Rýchlopínacia svorka

7) Pružná obruba

8) Hlavná tyč

9) Sklápacie tlačidlo

10) Stojan

11) Svetelný spínač

12) Dobíjací port

13) Tlmič

14) Ukazovateľ stavu batérie

	
Rýchlo-sklápací mechanizmus, samo-istiaci	Zadné bez-vzduchové pevné koleso
	
Proti-šmykový povrch	
	
Odpruženie	Dobíjací port batérie
	
Predné koleso	Klapka ovládania rýchlosti/Spínač/Indikátor batérie

	
LED svetlo/Regulácia rýchlosti (doľava pomaly, doprava rýchlo)/Klaksón	
	
Uzamykacia krytka	Sklopný stojan

VAROVANIE

- Výrobok používajte a udržiavajte iba podľa manuálu, aby ste znížili riziko poškodenia produktu alebo zranení používateľa. Používateľ je plne zodpovedný za predpisovú údržbu.
- Manuál čítajte pozorne ešte pred prvou jazdou a uschovajte si ho pre budúcu potrebu.
- Dbajte na všetky miestne zákony, predpisy a obmedzenia.
- Pri jazde po verejných komunikáciách dbajte na opatnosť.
- Nejazdite v noci, za šera alebo za zníženej viditeľnosti.
- So zariadením nevykonávajte akrobatické prvky alebo skoky.
- Na zariadení neprepravujte náklad alebo iné osoby. Výrobok môže súčasne používať iba jedna osoba.
- Výrobok používajte iba v súlade s manuálom. Nevykonávajte neschválené modifikácie.
- Pred jazdou vždy preverte, či je sklápací mechanizmus správne zaistený - západkový kolík je umiestnený správne až na konci západkového systému. Nášlap kolobežky pred jazdou svojou hmotnosťou zaťažte a skontrolujte, či nedochádza k akémukoľvek povoľovaniu v tejto oblasti.
- Jazdite len po rovnom teréne bez prekážok. Vždy si vezmite chrániče (laktov, kolien, zápästia a ramien) vrátane športovej obuvi a schválenej prilby.
- Všetky pohyblivé časti (upínače a brzdy) musia byť časom znovu nastavené do správnych pozícií.

ROZLOŽENIE ZARIADENIA

KROK 1

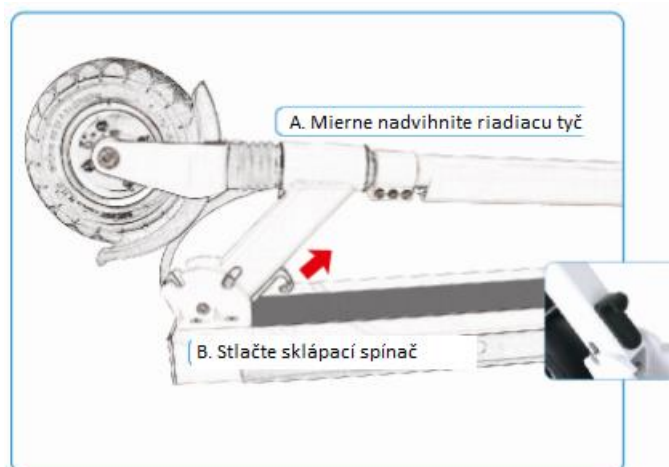

KROK 2

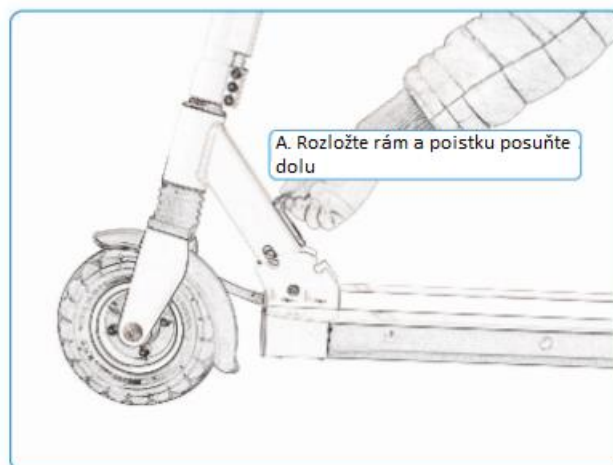

KROK 3

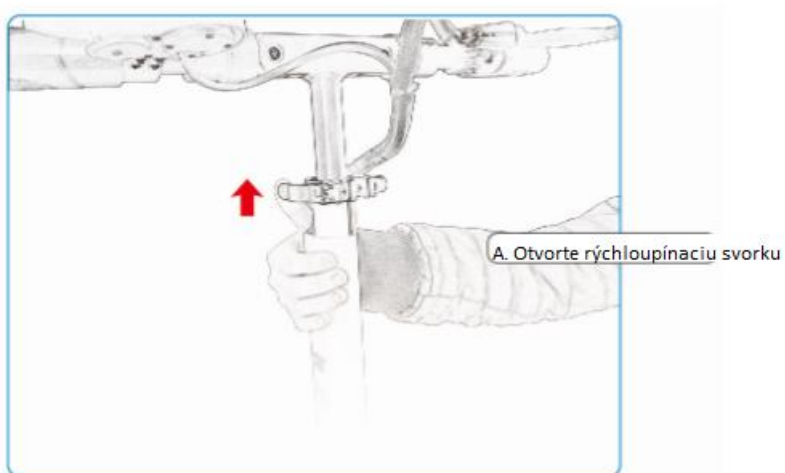

KROK 4

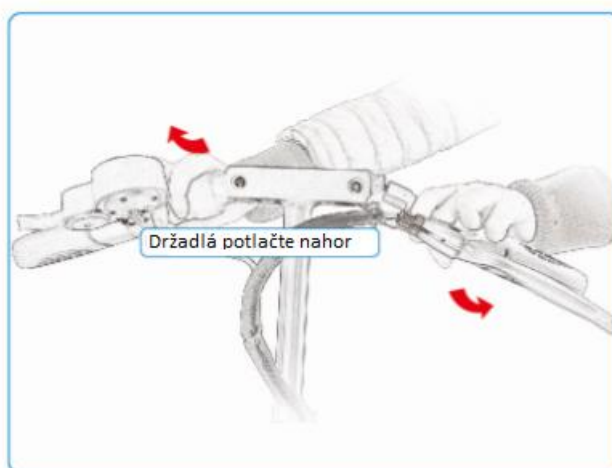

POZNÁMKA: Pred každým použitím preverte, či je poistka riadne zasunutá do centrálného sklápacieho mechanizmu. Inak riskujete zranenie alebo poškodenie prístroja.

ZLOŽENIE ZARIADENIA

KROK 1

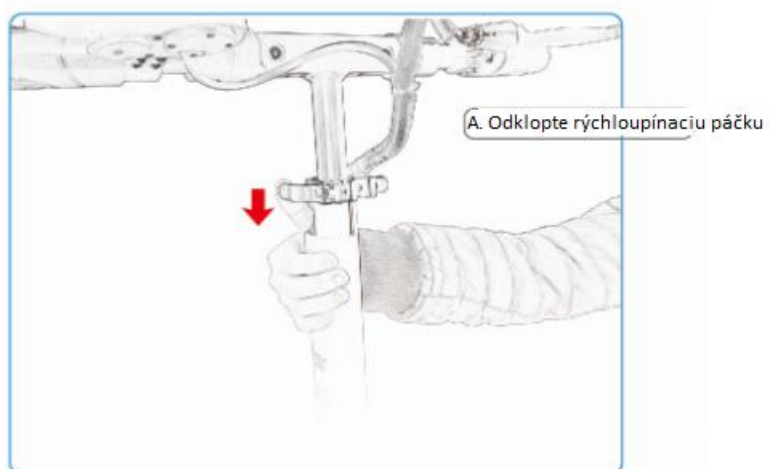

KROK 2

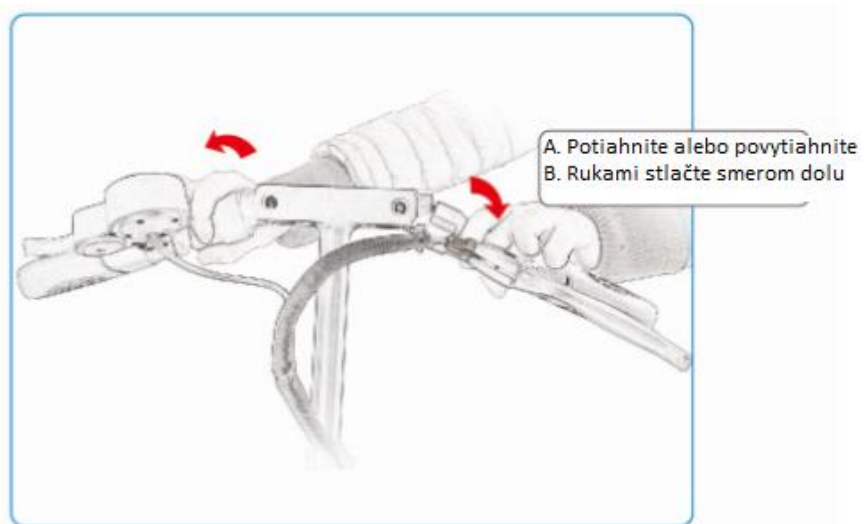

KROK 3

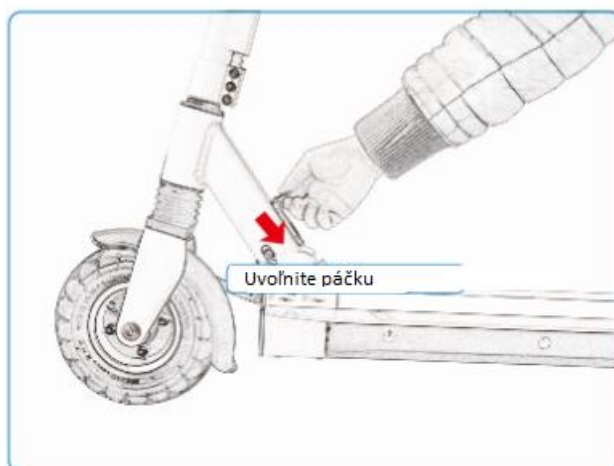

KROK 4

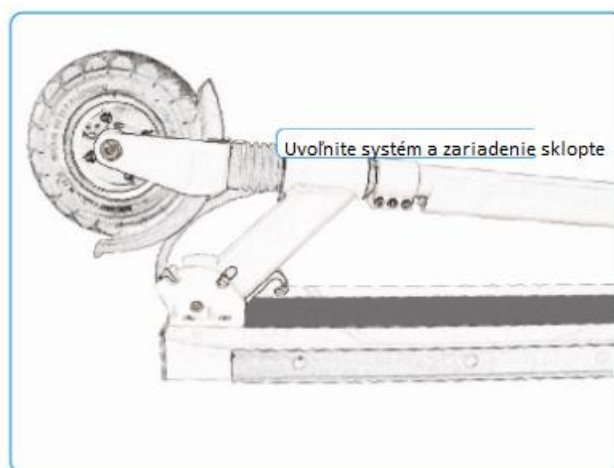

POZNÁMKA: Zariadenie je vybavené unikátnym sklápacím systémom, ktorý umožňuje rýchle a ľahké sklopenie pre optimálny prenos, prepravu alebo skladovanie.

BATÉRIA

Záruka 6 mesiacov na životnosť batérie - menovitá kapacita batérie neklesne pod 70% svojej celkovej kapacity v priebehu 6 mesiacov od predaja produktu.

- Zariadenie alebo motor nepoužívajte počas dobíjania.
- Indikačné svetielka stavu batérie na klapke majú iba orientačný charakter a nevykazujú absolútne presné hodnoty o stave batérie. Vezmite tento fakt na vedomie počas jazdy.
- Zariadenie neskladujte dlhšie ako 2 mesiace s plne nabitou batériou.
- Čas od času batériu vybite tak, že sa dostanete do červených hodnôt ukazovateľa (tzn. dokiaľ zariadenie samo nespomalí a nezastaví).
- Batériu nepoužívajte, pokiaľ je poškodená, vydáva zápach, prehrieva sa alebo z nej vytekajú tekutiny.
- Vyhnite sa akémukoľvek kontaktu s chemikáliami, ktoré môžu z batérie vytečť.
- Batériu držte mimo dosah detí a zvierat. Chráňte sa taktiež pred napätím batérie, ktoré by mohlo spôsobiť vážne zranenie.

- Batériu používajte a skladujte iba podľa manuálu a v rámci vymedzených požiadaviek. Inak ju môžete poškodiť alebo výrazne skrátiť jej životnosť. Nesprávna údržba alebo skladovanie môže mať za následok zamietnutie uznania záruky.

NABÍJANIE BATÉRIE

Počas nabíjania musí byť batéria (alebo nabíjaný produkt) vždy pod neustálym dohľadom. Batériu nabíjajte mimo dosahu horľavín alebo horľavých predmetov. Po nabití batérie vypojte nabíjačku z elektrického prúdu a potom z batérie.

Výrobok má externú nabíjačku. Vsuňte kábel nabíjačky do dobíjacieho portu pod nášľapom na zadnej pravej strane. Potom druhý koniec nabíjačky vsuňte do elektrickej zásuvky.

Červené svetlo – prebiehajúce nabíjanie

Zelené svetlo – nabíjanie ukončené

VAROVANIE:

- Zariadenie neskladujte príliš dlho s plne nabitou alebo vybitou batériou.
- Pre zachovanie čo možno najdlhšej životnosti, dobíjajte batériu po dobu 9 hodín.
- Pred inštaláciou, údržbou alebo manipuláciou s batériou vypojte zariadenie z elektrického zdroja. Inak hrozí nebezpečenstvo zranenia elektrickým prúdom.
- Nepokúšajte sa batériu otvárať, nevkladajte do nej žiadne cudzie predmety. Nepokúšajte sa do nej zasahovať pomocou iných nástrojov. Nedodržanie varovaní môže mať za následok úraz elektrickým prúdom alebo požiar. Dbajte zvýšenej opatrnosti, pretože batéria obsahuje nebezpečné chemikálie.
- Používajte iba originálnu nabíjačku. Po uplynutí životnosti sa batérie zbavte v súlade so zákonom a šetrne k životnému prostrediu.

OPERÁCIE

Zapnutie/Vypnutie

Na ovládači je tlačidlo na zapnutie a vypnutie . Stlačením tlačidla konzolu zapnete. Opakovaným stlačením ju opäť vypnete.

VAROVANIE: Pred brzdením pusťte akcelerátor.



Ovládanie rýchlosti

Tlačidlom na displeji môžete prepínať medzi 3 režimami pre obmedzenie max. rýchlosti. Po zapnutí kolobežky je vždy aktívny naposledy nastavený režim: pomalý cca 20 km/h; stredný cca 25 km/h – maximálna rýchlosť nastavená z výroby; rýchly cca 35 km/h.

Stlačte akcelerátor k zvýšeniu rýchlosti.



BEZPEČNOSTNÉ POKYNY

- Pred používaním si prečítajte návod na používanie a odložte si ho na ďalší náhľad.
- Kolobežka je určená pre prepravu jednej osoby.
- Pri jazde noste prilbu a ďalšie ochranné prostriedky vrátane obuvi.
- Nejazdite na nebezpečných či nespôsobilých komunikáciách.
- Pred prvou jazdou si vyskúšajte ovládanie kolobežky na voľnom priestranstve. Pokiaľ si nie ste istý, požiadajte o radu skúsenejšiu osobu.
- Vyhnite sa pri jazde nebezpečným manévrom či riadeniu jednou rukou.
- Pri jazde majte obe chodidlá na nášľape.
- Nenabiehajte priamo na prekážku vyššiu ako 3 cm, inak hrozí prevrátenie kolobežky, zranenie či poškodenie výrobku.
- Na nerovnej či hrboľatej ceste spomaľte a jazdite so zvýšenou opatnosťou. Jazdou neohrozujte seba ani iných.
- Pred jazdou je kvôli bezpečnosti nutné nastaviť správnu výšku kormidla.
- Nejazdite do vody, oleja alebo po zmrznutom povrchu.
- Neponorte kolobežku do vody. Došlo by ku skratu batérie či motora.
- Pokiaľ možno nejazdite za zhoršených poveternostných podmienok. Pri zotmení dbajte na zvýšenú opatnosť.
- Pred používaním výrobku sa vždy uistite, že jeho prevádzkovaním neporušujete miestne predpisy, zákony a nariadenie. Použitie týchto a podobných zariadení nie je povolené všade. Pokiaľ si nie ste istí, obráťte sa na miestne úrady.

- Skontrolujte si, či všetky diely dobre držia a že nie sú skrutky povolené. Prípadne ich dotiahnite alebo sa obráťte na servis.
- Nevykonávajte nedovolené úpravy alebo neschválenú údržbu, aby ste neznížili bezpečnosť zariadenia.
- Nesprávne používanie môže viesť k vážnemu (smrteľnému) zraneniu alebo k vzniku škody.
- Pravidelne kontrolujte opotrebenie výrobku. Opotrebené súčiastky ihneď vymeňte.
- Poškodený výrobok nepoužívajte. Nepoužívajte ho, ani pokiaľ na ňom objavíte ostré hrany.
- Pri údržbe a používaní sa prísne držte manuálu. Zariadenie sami nerozoberajte.
- Pred každou jazdou kontrolujte stav batérie. Ak je nedostatočne nabitá, jazdu nezačínajte.
- Zariadenie je výhradne pre osobné použitie. Komerčné využitie nie je dovolené.
- Počas jazdy udržiavajte pozornosť. Nikdy nejazdite po požití alkoholu alebo pod vplyvom omamných prostriedkov. Na zariadení nič neprepravujte.
- Majte rýchlosť vždy pod kontrolou a riadeniu sa plno venujte. Udržujte dobrú viditeľnosť. Neprekračujte rýchlostné ani hmotnostné limity. Vyhnite sa tak prípadnému úrazu.
- Pri jazde po nie príliš rovnom povrchu majte nohy uvoľnené a kolená mierne pokrčené.
- V prípade nehody sa nevzdávajte a vyčkajte na odbornú pomoc.
- Pri jazde v skupine udržiavajte dostatočný odstup, aby nedošlo k zrážke.
- Nezabudnite, že Vaša aktuálna výška na zariadení je väčšia ako bez nej. Snažte sa udržať rovnováhu a vyhýbajte sa príliš úzkym miestam.
- Ostatné aktivity (telefonovanie, počúvanie hudby) môžu citelne znížiť Vašu pozornosť pri riadení. Nenechajte sa rozptyľovať.
- Pravidelne kontrolujte stav pneumatík. Opotrebené okamžite vymeňte.
- Brzdy sú po brzdení horúce, nedotýkajte sa ich holou kožou.
- Nezábrýchľujte z kopca. Brzdná dráha sa navyšuje a hrozí riziko straty kontroly
- Aby ste sa vyhli poškodeniu elektrických súčastí, neponárajte kolobežku do vody/neprechádzajte kolobežkou vodu hlbšiu ako 3 cm a neumývajte ju pod prúdom vody.
- Nosnosť: 120 kg
- Výrobok zodpovedá normám: EN 55014-1:2006+A1:2009+A2: 2011, EN 55014-2:1997+A1:2001+A2:2008 EN 61000-3-2:2014, EN 61000-3-3:2013.

RIADENIE

PRÍPRAVA

1. Vyberte si rovný povrch bez prekážok.
2. Rozložte kolobežku, ako je uvedené vyššie v kapitole.
3. Nastavte výšku kormidla.

PRVÝ ŠTART (požadajte o pomoc druhých)

1. Stlačte tlačidlo ON/OFF pre zapnutie ovládača.
2. Pre zaistenie bezpečnosti jazdca požiadajte druhú osobu o pomoc. Jednu nohu položte na dosku kolobežky a druhou sa pomaly odrážajte od zeme. Potom pomaly stlačte akcelerátor.
3. Akonáhle sa kolobežka rozbehne, dajte obe nohy na dosku kolobežky.

BRZDENIE

Pomalým stlačením brzdy zamedzíte prístupu elektriny do motora. Jednu nohu položte na zem. Nebrzdíte prudko, prudké brzdenie môže viesť k vážnym zraneniam.

Poznámka: Nepoužívajte zariadenie v daždi. Pokiaľ ho budete používať v daždi nejazdite rýchlejšie ako 10 km/h. Riadenie kolobežky so sebou nesie riziká, preto jazdite opatrne. Je dôležité poznať miestne vyhlášky a nariadenia, aby ste sa vyhli zraneniu alebo poškodeniu majetku.

NABÍJANIE BATÉRIE

Každá kolobežka je vybavená vlastnou batériou a nabíjačkou. Nepoužívajte nabíjačku a batériu inej značky.

BATÉRIA

Batériu môžete nabíjať po vypnutí zariadenia. Nabíjajte batériu aspoň raz do mesiaca. Ak sa batéria nenabíja po dlhej dobe nepoužívania, kontaktujte servis.

NABÍJAČKA

Nabíjačka sa automaticky vypne po nabití batérie na 100 %.

NÁVOD K NABÍJANIU

1. Zapojte do kolobežky nabíjačku.
2. Potom zapojte nabíjačku do zásuvky.
3. Po zapojení sa zobrazí červený indikátor, ten značí nabíjanie batérie, po nabití sa rozsvieti zelený indikátor.

PŔVODNÉ NASTAVENIE KOLOBEŽKY

		Pôvodné nastavenie
		8 palcov priemer kolies
		48 V
P0	Priemer kolies	8
P1	Podpäťová ochrana (NEMENIŤ)	415
P2	Počet párov pólov (pre motor)	15
P3	Voľba rýchlostného signálu (NEMENIŤ)	1 nie je možné zmeniť
P4	Kilometre alebo míle	0
P5	Štart s odrazom alebo bez odrazu	1
P6	Tempomat (1 – áno, 0 – nie)	1
P7	Zrýchľovanie pri štarte (1 – rýchle)	0
P8	Obmedzenie rýchlosti	Zobrazuje 1-100, nastavené 46
P9	Účinnosť bŕzd	2 – vysoká, 1 – stredná, 0 – nízka, nastavené 2

Zapnite displej a stlačte na niekoľko sekúnd súčasne tlačidlo ON/OFF a MODE. Krátkym stlačením MODE funkcie prepínate. Pre úpravu prednastavenej hodnoty stlačte krátko ON/OFF (hodnota začne blikať), potom krátkym stlačením MODE hodnotu zvýšite alebo ON/OFF znížite. Pre uloženie nastavenej hodnoty ponechajte displej niekoľko sekúnd nečinný.

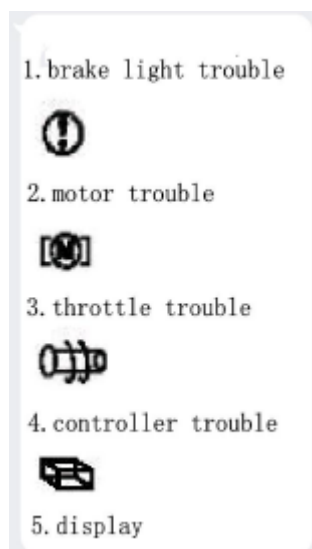

1. Chyba bŕzd

2. Chyba motora

3. Chyba plynu

4. Chyba riadiacej jednoty

5. Displej

ÚDRŽBA

Nesnažte sa upraviť alebo opravovať kolobežku sami, vždy kontaktujte servis. Vlastnou opravou alebo modifikáciou môžete prísť o záruku.

OPRAVA ZADNEJ PNEUMATIKY



1. Uistite sa, že je kolobežka vypnutá a nie je zapojená do napájania.
2. Položte kolobežku na vyvýšené miesto aby boli kolesá voľné.
3. Imbusovým kľúčom (veľkosť 3 mm) odstráňte plastové kryty.
4. Zo strany opatrne odpojte všetky káble pripojené k motoru.
5. Kľúčom (veľkosť 19 mm) odstráňte skrutky a matice motora.
6. Zapamätajte si polohu matíc a skrutiek.
7. Pre uvoľnenie kolesa použite iba profesionálne nástroje, buďte opatrný aby ste nepoškodili motor, ráfik alebo pneumatiku. Pre oddelenie kolesa od ráfika použite tekuté mydlo.
8. Zalepte poškodené časti pneumatiky.
9. Zasadte späť pneumatiku. Použite tekuté mydlo k jej zostrojeniu. Nepoužívajte žiadne nástroje, iba ruky.
10. Skontrolujte Vašu opravu nafúknutím pneumatiky na 45 psi.
11. K zostrojeniu kolobežky nasledujte tieto kroky v obrátenom poradí.





Potrebné nástroje







FUNKCIE DISPLEJA

Zobrazenie displeja

Stav batérie 
Rýchlosť 
Aktuálny stav kolobežky
Aktuálne prekonaná vzdialenosť
Celková prekonaná vzdialenosť
Čas nabíjania

Stlačte ON/OFF tlačidlo  po dobu 3 sekúnd pre zapnutie funkcie kolobežky. Zapne sa LED svetlo a kolobežka zostane v pohotovostnom režime. Krátkym stlačením tlačidla ON/OFF  sa zobrazí aktuálny prevod L1, L2 a L3. L3 je najvyšší prevod s maximálnou rýchlosťou. L1 je spodný prevod s najnižšou rýchlosťou. Krátkym stlačením tlačidla MODE  vyberiete potrebný prevod a tlačidlom ON/OFF  alebo počkaním po dobu 5 sekúnd uloží Vašu voľbu. Kolobežka si automaticky pamätá posledný použitý prevod a ten použije pri ďalšej jazde. Pokiaľ je hmotnosť používateľa nižšia ako 70 kg a batéria je plne nabitá bude rýchlosť nasledujúca:

Krátkym stlačením tlačidla MODE  displej zobrazí aktuálnu vybranú hodnotu. Ikona TRIP zobrazí aktuálnu prekonanú vzdialenosť. Napríklad, 0123.5 znamená že aktuálna vzdialenosť je 123.5 míľ.

Stlačte tlačidlo MODE  po dobu 3 sekúnd k vynulovaniu metrov. Stlačte znovu tlačidlo MODE  k výberu ďalšej hodnoty. ODO ikona sa rozsvieti a zobrazí celkovú prejdenú vzdialenosť. ODO meter nemôže byť vynulovaný. Stlačte znovu tlačidlo MODE  k výberu ďalšej hodnoty. Zobrazí sa počet nabitia a vybitia batérie. Napríklad, 00016 Znamená, že batéria bola nabitá a vybitá 16x. Stlačte znovu tlačidlo MODE  k výberu ďalšej hodnoty. Zobrazí sa čas vo formáte MM : SS (minúty : sekundy).

Automatické vypnutie

Motor sa automaticky vypne po nečinnosti kolobežky alebo pokiaľ nebola prevedená žiadna akcia na ovládači po dobu 90 sekúnd. Stlačte tlačidlo ON/OFF  po dobu 3 sekúnd pre zapnutie motora.

Štart

Pre štart kolobežky musíte dať potrebnú rýchlosť kolobežke nohou, potom stlačiť akcelerátor a kolobežka získa rýchlosť. Potom môžete položiť obe nohy na dosku kolobežky a zrýchľovať alebo spomaľovať podľa potreby.

ÚDRŽBA

Mazanie

Skladací mechanizmus premažte každých 6 mesiacov. Nepoužívajte prostriedok proti korózii WD40 na mazanie potrebných častí. Ak si nie ste istý, spýtajte sa dodávateľa.

Produkt je vybavený lítiovou Li-Ion batériou, ktorá vydrží 800 nabití. Ak sa batéria vybija rýchlo, je potrebné batériu vymeniť.

ČASTÉ PROBLÉMY

Pokiaľ kolobežka nefunguje, skontrolujte nasledujúce:

- Stav batérie.
- Prepätie batérie.

- Funkciu bŕzd.
- Všetky káble sú pripojené.

Pokiaľ kolobežka stále nefunguje, kontaktujte predajcu.

ŠPECIFIKÁCIE A PARAMETRE

Špecifikácia produktu	Rozmery	100 x 56 x 120 cm
	Dĺžka nášľapu	810 mm
	Hmotnosť	S batériou 13.5 kg
Produkt	Maximálna nosnosť	120 kg
	Maximálna rýchlosť	25 km/h
	Maximálne stúpanie	20 %
	Typ batérie	Lítiová batéria
Údaje o batérii	Štandardné napätie	48 V
	Kapacita batérie	13 Ah
	Dojazd	35 – 40 km
Údaje o motore	Typ motora	Bezkomutátorový motor
	Výkon	500 W
	Maximálny počet otáčok	1 200 otáčok za minútu
	Napätie	48 V
	Maximálny točivý moment	9.5 N.m
Nabíjačka batérie	Vstupné napätie	AC 100-240 V
	Výstupný prúd	2 A
	Doba nabíjania	8 – 12 hodín
	Spotreba energie počas jedného nabíjacieho cyklu	0.6 kWh
Kolesá	Veľkosť kolesa	8 palcov
	Typ pneumatiky	Plnené vzduchom/pneumatické
Brzda		Zadná bubnová
Typ svetla		LED

OCHRANA ŽIVOTNÉHO PROSTREDIA

Po uplynutí životnosti produktu alebo v prípade, že by ďalšia oprava už bola ekonomicky nevýhodná, sa výrobku zbavte v súlade s miestnymi predpismi a šetrne k životnému prostrediu. Výrobok odneste na najbližšie zberné miesto k tomu určené.

Predpisovou likvidáciou pomôžete zachovať cenné prírodné zdroje a napomôžete k prevencii negatívnych dopadov na životné prostredie, prípadne na ľudské zdravie. Pokiaľ si nie ste istý, konzultujte vec s miestnymi príslušnými zodpovednými orgánmi, aby nedošlo k porušeniu predpisov a následnej sankcii.

Batériu nevhadzujte medzi bežný odpad, ale odovzdajte ju na miesta určená pre recykláciu.

ZÁRUČNÉ PODMIENKY, REKLAMÁCIE

Všeobecné ustanovenia a vymedzenie pojmov

Tieto záručné podmienky a reklamačný poriadok upravujú podmienky a rozsah záruky poskytované predávajúcim na tovar dodávaný kupujúcemu, takisto aj postup pri vybavovaní reklamačných nárokov uplatnených kupujúcim na dodaný tovar. Záručné podmienky a reklamačný poriadok sa riadia príslušnými ustanoveniami zákona č. 250/2007 Z.z., Občiansky zákonník č. 40/1964 Zb. v znení neskorších predpisov, podľa § 422 až § 442 zákona č. 513/1991 Zb. Obchodný zákonník v platnom znení, a Zákona o ochrane spotrebiteľa č 250/2007 Z.z. v znení neskorších predpisov, a to aj vo veciach týmito záručnými podmienkami a reklamačným poriadkom nespomenutých.

Predávajúcim je spoločnosť inSPORTline s.r.o. so sídlom Električná 6471, 911 01 Trenčín, IČO 36311723, zapísaná v obchodnom registri Okresného súdu Trenčín v odd Sro, vložka č. 11888/R.

Adresa predajní:

1. inSPORTline s.r.o., Električná 6471, 911 01 Trenčín, +421 917 864 593, predajnatn@insportline.sk
2. Stores inSPORTline SK s.r.o., Račianska 184/B, 831 54 Bratislava (Rača), +421 917 866 623, predajnaba@insportline.sk
3. Stores inSPORTline SK s.r.o., Trieda generála Ludvíka Svobodu 6/A, 040 22 Košice (Furča), +421 917 866 622, predajnake@insportline.sk

Vzhľadom k platnej právnej úprave sa rozlišuje kupujúci, ktorý je spotrebiteľom a kupujúci, ktorý spotrebiteľom nie je.

„Kupujúci spotrebiteľ“ alebo len „spotrebiteľ“ je osoba, ktorá pri uzatváraní a plnení zmluvy nejedná v rámci svojej obchodnej alebo inej podnikateľskej činnosti.

„Kupujúci, ktorý nie je „spotrebiteľ“, je podnikateľ, ktorý nakupuje výrobky alebo užíva služby za účelom svojho podnikania s týmito výrobkami alebo službami. Tento kupujúci sa riadi rámcovou kúpnu zmluvou a obchodnými podmienkami v rozsahu, ktoré sa ho týkajú a obchodným zákonníkom.

Tieto záručné podmienky a reklamačný poriadok sú nevyhnutnou súčasťou každej kúpnej zmluvy uzatvorenej medzi predávajúcim a kupujúcim. Záručné podmienky a reklamačný poriadok sú platné a záväzné, pokiaľ v kúpnej zmluve alebo v dodatku v tejto zmluvy alebo inej písomnej dohode nebude stranami dohodnuté inak.

Záručné podmienky a záručná doba

Predávajúci poskytuje kupujúcemu záruku na tovar v **dĺžke 24 mesiacov**, u označených fitness modelov bude poskytovaná **záručná lehota 120 mesiacov na rám (platí na výrobky zakúpené od 13.3.2017)** a 24 mesiacov na ostatné komponenty na 1 ks fitness zariadenia. Na označené moto výrobky značky W-TEC bude poskytovaná **rozšírená záručná lehota 36 mesiacov**. Záruka sa vzťahuje iba na výrobné vady. Zákonná dĺžka záruky poskytovaná spotrebiteľovi nie je týmto dotknutá.

Zárukou za akosť preberá predávajúci záväzok, že dodaný tovar bude po určitú dobu spôsobilý pre použitie k obvyklému, príp. zmluvnému účelu a že si zachová obvyklé, príp. zmluvné vlastnosti.

Batéria

Záruka 6 mesiacov na životnosť batérie - menovitá kapacita batérie neklesne pod 70% svojej celkovej kapacity v priebehu 6 mesiacov od predaja produktu.

Záručné podmienky sa nevzťahujú na poruchy vzniknuté (ak je možné aplikovať na zakúpený produkt):

- zavinením používateľa tj. poškodenie výrobku nesprávnou montážou, manipuláciou a neodborným repasom,
- nesprávnou údržbou,
- mechanickým poškodením,
- opotrebením dielov pri bežnom používaní,
- neodvratnou udalosťou, živelnou pohromou,

- neodbornými zásahmi,
- nesprávnym zaobchádzaním alebo nevhodným umiestnením, vplyvom nízkej alebo vysokej teploty, pôsobením vody, neúmerným tlakom a nárazmi, úmyselne pozmeneným designom, tvarom alebo rozmermi,
- nesprávnym použitím tovaru, ktorý je v rozpore s kategorizáciou produktu (HC, HA – na domáce používanie; SC, S – na komerčné používanie).

Upozornenie:

- 1) v dobe záruky budú odstránené všetky poruchy výrobku spôsobené výrobnou poruchou alebo chybným materiálom výrobku tak, aby vec mohla byť riadne používaná.
- 2) reklamácia sa uplatňuje zásadne písomne s presným popisom o chybe a potvrdeným dokladom o zakúpení.
- 3) záruka sa uplatňuje u výrobcu: inSPORTline s.r.o., Električná 6471, 911 01 Trenčín, v predajni v ktorej ste tovar zakúpili alebo u organizácie, v ktorej bol výrobok zakúpený.

Reklamačný poriadok – reklamácia tovaru

Kupujúci je povinný tovar, dodaný predávajúcim skontrolovať čo najskôr po prechode nebezpečia škody na tovar, resp. po jeho dodaní. Prehliadku musí kupujúci vykonať tak, aby zistil všetky poruchy, ktoré je možné pri primeranej odbornej prehliadke zistiť.

Pri reklamacii tovaru je kupujúci povinný na žiadosť predávajúceho preukázať nákup a oprávnenosť reklamácie faktúrou alebo dodacím listom s uvedeným výrobným (sériovým) číslom, prípadne tými istými dokladmi bez sériového čísla. Ak nepreukáže kupujúci oprávnenosť reklamácie týmito dokladmi, má predávajúci právo reklamáciu odmietnuť.

Pokiaľ kupujúci oznámi poruchu, na ktorú sa nevzťahuje záruka (napr. neboli splnené podmienky záruky, porucha bola nahlásená omylom apod.), je predávajúci oprávnený požadovať plnú úhradu nákladov, ktoré vznikli v súvislosti s odstraňovaním poruchy takto oznámenej kupujúci. Kalkulácia servisného zásahu bude v tomto prípade vychádzať z platného cenníku pracovných výkonov a nákladov na dopravu.

Pokiaľ predávajúci zistí (testovaním), že reklamovaný výrobok nie je chybný, považuje sa reklamácia za neoprávnenú. Predávajúci si vyhradzuje právo požadovať úhradu nákladov, ktoré vznikli v súvislosti s neoprávnenou reklamáciou.

V prípade, že kupujúci reklamuje poruchy tovaru, na ktoré sa vzťahuje záruka podľa platných záručných podmienok predávajúceho, vykoná predávajúci odstránenie poruchy formou opravy, prípadne výmeny chybného dielu alebo zariadenia za bezporuchové. Predávajúci je so súhlasom kupujúceho oprávnený dodať výmenou za chybný tovar iný tovar plne funkčne kompatibilný, ale minimálne rovnakých alebo lepších technických parametrov. Voľba ohľadne spôsobu vybavenia reklamácie podľa tohto odstavca náleží predávajúcemu.

Predávajúci vybaví reklamáciu najneskôr do 30 kalendárnych dní od doručenia chybného tovaru, pokiaľ nebude dohodnutá dlhšia lehota. Za deň vybavenia sa považuje deň, kedy bol opravený alebo vymenený tovar prebraný kupujúcim. Ak nie je predávajúci s ohľadom na charakter vady schopný vybaviť reklamáciu v uvedenej lehote, dohodne s kupujúcim náhradné riešenie. Pokiaľ k takej dohode nedôjde, je predávajúci povinný poskytnúť kupujúcemu finančnú náhradu formou dobropisu.

CZ
SEVEN SPORT s.r.o.

Sídlo: Strakonická 1151/2c, Praha 5, 150 00, ČR
Centrála: Dělnická 957, Vítkov, 749 01
Reklamacie a servis: Čermenská 486, Vítkov 749 01

IČO: 26847264
DIČ: CZ26847264

Tel: +420 556 300 970
Mail: eshop@insportline.cz
reklamace@insportline.cz
servis@insportline.cz

Web: www.inSPORTline.cz

SK
inSPORTline s.r.o.

Centrála, reklamácie, servis: Električná 6471, Trenčín 911 01, SK

IČO: 36311723
DIČ: SK2020177082

Tel.: +421 917 700 098
Mail: objednavky@insportline.sk
reklamacie@insportline.sk
servis@insportline.sk

Web: www.inSPORTline.sk

Reklamácia tovaru



Vrátenie a výmena tovaru

