

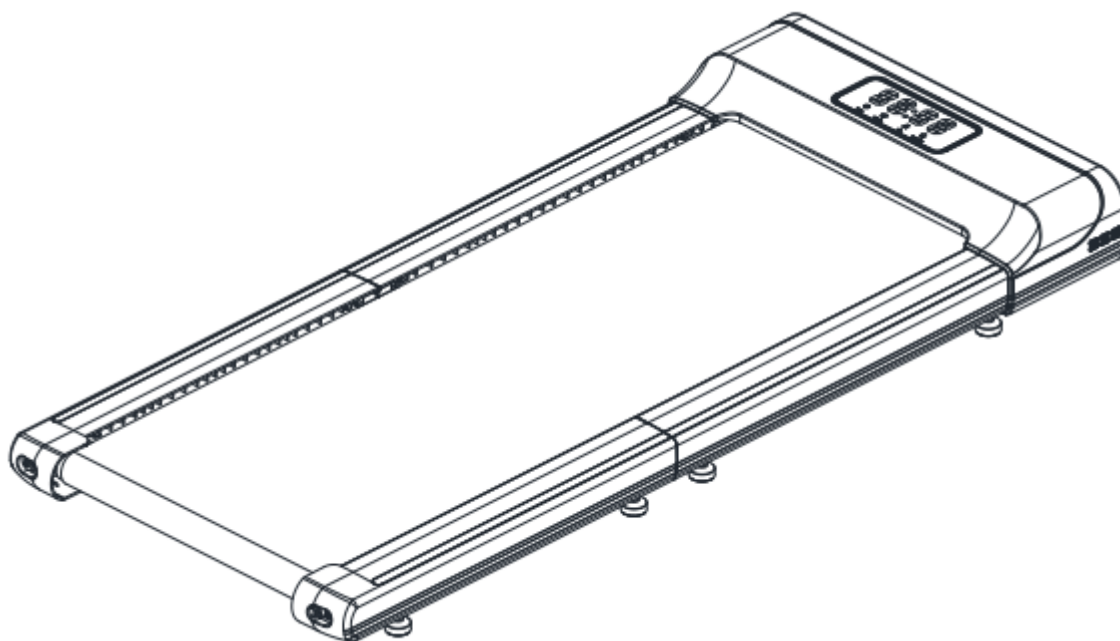

POUŽÍVATEĽSKÝ MANUÁL – SK

IN 26632 Skladací chodecký pás inSPORTline ZenRun Fold
10



OBSAH

BEZPEČNOSTNÉ POKYNY	3
ŠPECIFIKÁCIE	3
NÁKRES	4
ZOZNAM ČASTÍ	4
SÚČASŤ BALENIA	5
POPIS PRODUKTU	6
MONTÁŽ	6
OVLÁDANIE	7
CHYBOVÉ KÓDY	8
PRED ZAHÁJENÍM CVIČENIA	9
ZAHRIEVACIA FÁZA	9
DÔLEŽITÉ UPOZORNENIA	11
ÚDRŽBA	11
OCHRANA ŽIVOTNÉHO PROSTREDIA	12
ZÁRUČNÉ PODMIENKY, REKLAMÁCIE	12

inSPORTline s.r.o., si vyhradzuje právo vykonať akékoľvek zmeny a vylepšenia svojho produktu bez predchádzajúceho upozornenia. Navštívte našu stránku www.insportline.sk, kde nájdete najnovšiu verziu manuálu.

BEZPEČNOSTNÉ POKYNY

- Pred montážou a prvým používaním si prečítajte manuál a uschovajte si ho pre budúcu potrebu.
- Do otvorov nikdy nekladajte žiadne cudzie predmety.
- Pás umiestnite na rovný a čistý povrch. Nekladte pás na koberce alebo povrchy ktoré by mohli ovplyvniť ventiláciu. Pás neumiestňujte blízko vody alebo vonku.
- Nikdy nestojte na páse počas spustenia, vždy sa postavte na bočnice. Po spustení pásu a nastavení rýchlosti môže byť malé oneskorenie predtým, než sa pás uvedie do pohybu.
- Vždy noste vhodné športové oblečenie a obuv. Nenoste príliš voľné oblečenie, ktoré by sa mohlo zachytiť do pásu.
- Držte mimo dosahu detí a domácich zvierat.
- Okolo pásu musí byť minimálne 0,6 m voľného priestoru.
- Necvičte 40 min po jedle.
- Len pre dospelé osoby, dospelávajúci osoby môžu pás používať len pod dohľadom dospeléj osoby.
- Len pre vnútorné používanie. Pás používajte len v čistej a dobre vetranej miestnosti.
- Nepoužívajte predlžovacie káble, nekladte na napájací kábel ťažké predmety, nekladte v blízkosti zdroja tepla a pod.
- Pokiaľ pás nepoužívate odpojte ho zo zásuvky.
- Ak je napájací kábel poškodený, vymeňte ho. O výmenu požiadajte servis alebo profesionálov.
- Držte mimo dosahu vody.
- Nevystavujte priamemu slnečnému svitu.
- Produkt neopravujte ani nemodifikujte.
- Ak pociťujete nevoľnosť, bolesť alebo máte problémy s dýchaním, okamžite ukončite prevádzku.
- Držte prsty a končatiny mimo nastaviteľných a pohyblivých častí.
- Po použití vypojte z elektrického prúdu.
- **Kategória:** HC vhodné pre domáce používanie s nízkou presnosťou.
- **Nosnosť:** 120 kg

ŠPECIFIKÁCIE

Rýchlosť	1.0 – 6.0 km/h
Bežecká plocha	1 060 x 400 mm
Nosnosť	120 kg
Napätie	220 V, 50 Hz
Rozložená veľkosť	1 283 x 560 x 125 mm
Zložená veľkosť	843 x 560 x 158 mm

NÁKRES

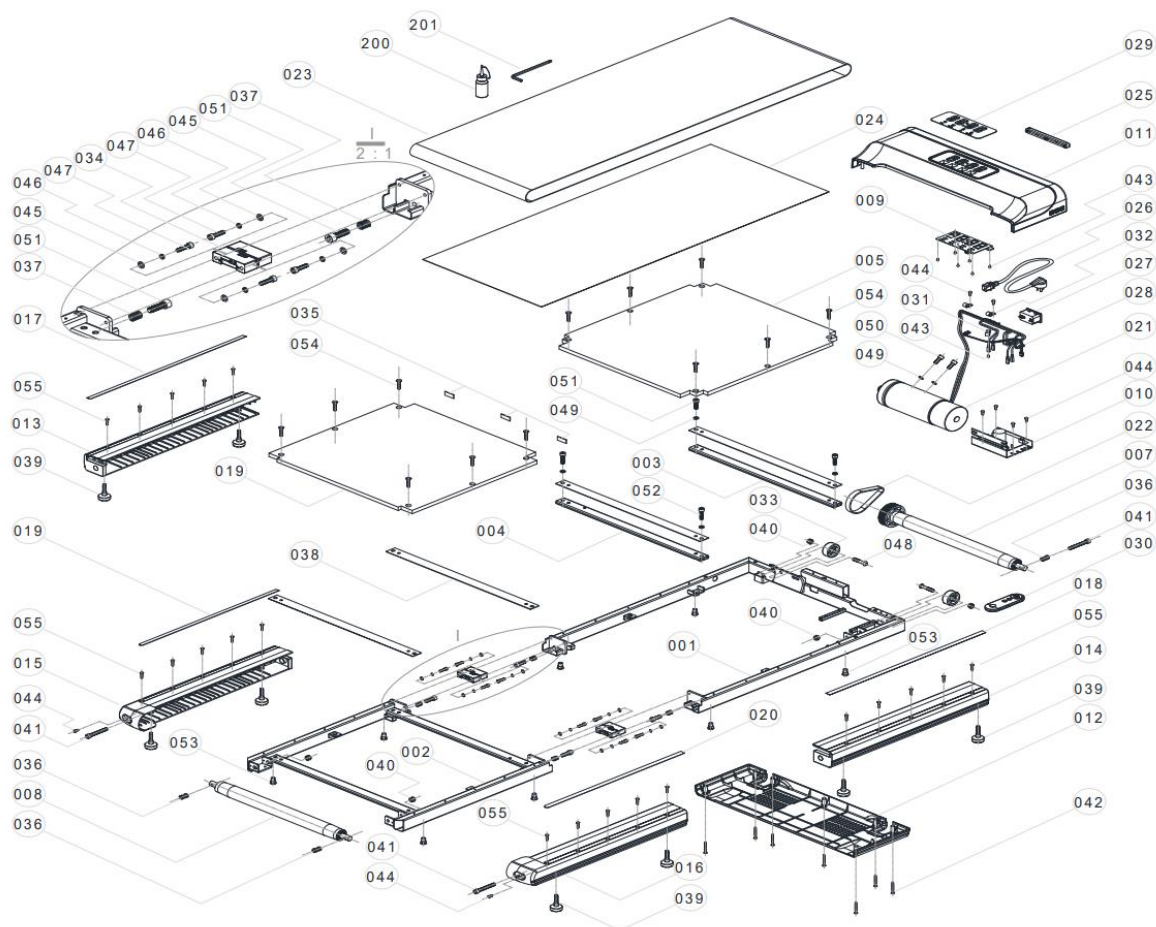

ZOZNAM ČASTÍ





Ozn.	Názov	Ks
1	Predný hlavný rám	1
2	Zadný hlavný rám	1
3	Prostredný rám	1
4	Zadný rám	1
5	Predná bežecká doska	1
6	Zadná bežecká doska	1
7	Predný valec	1
8	Zadný valec	1
9	Horné ovládanie motora	1
10	Dolné ovládanie motora	1
11	Kryt motora	1
12	Spodný kryt motora	1
13	Ľavý predný bočný kryt	1

Ozn.	Názov	Ks
14.	Pravý predný kryt motora	1
15.	Ľavý zadný kryt	1
16.	Pravý zadný kryt	1
17.	Ľavý predný polep	1
18.	Pravý predný polep	1
19.	Ľavý zadný polep	1
20.	Pravý zadný polep	1
21.	Motor	1
22.	Remeň	1
23.	Bežecký pás	1
24.	Tlmenie bežeckého pásu	1
25.	Predný nárazník	1
26.	Napájací kábel	1

27.	Vypínač	1
28.	Zväzok káblov	1
29.	Displej	1
30.	Diaľkový ovládač	1
31.	Káble 01	1
32.	Zväzok káblov 02	2
33.	Transportné koliesko	2
34.	Spojovací rám	2
35.	Distancia podložka bežeckej dosky	3
36.	Pružiny 01	3
37.	Pružiny 02	4
38.	Ťmenie bežeckej plochy	4
39.	Nožička	8
40.	Matica	5
41.	Imbusová skrutka	3
42.	Krížová skrutka	7

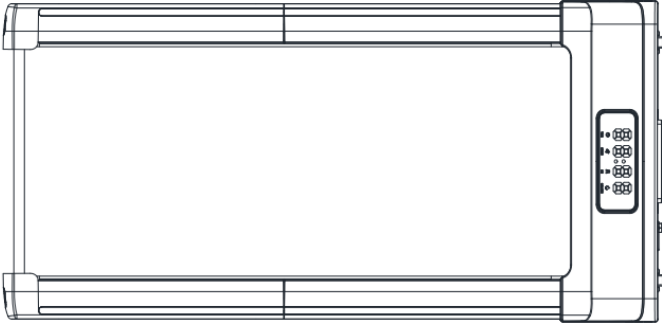
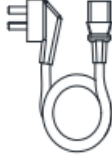
43.	Krížová skrutka	7
44.	Krížová skrutka	8
45.	Plochá podložka	4
46.	Pružná podložka	4
47.	Imbusová skrutka	4
48.	Šesťhranná skrutka	2
49.	Pružná podložka	6
50.	Imbusová skrutka	2
51.	Imbusová skrutka	6
52.	Imbusová skrutka	2
53.	Plochá skrutka	8
54.	Skrutka	12
55.	Skrutka	20
200.	Silikónový olej	1
201.	Krížový imbusový kľúč	1

SÚČASŤ BALENIA

Pás	Príslušenstvo	
	Napájací kábel	Diaľkový ovládač
		
	Kľúč	Silikónový olej
		
	Manuál	
		

POPIS PRODUKTU

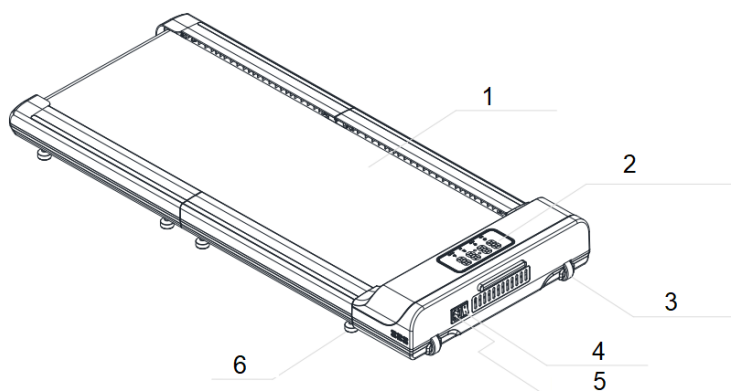

1. Bežecký pás	4. Vypínač
2. Digitálny displej	5. Napájanie
3. Transportné kolieska	6. Vyrovnávacie nožičky

MONTÁŽ

Krok 1

Vytiahnite produkt aj s baliacim materiálom z krabice.

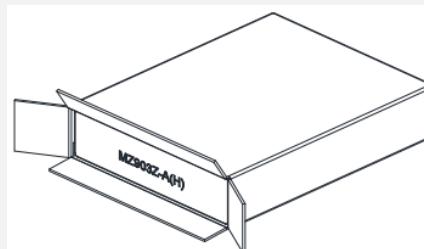

Krok 2

Odstráňte baliaci materiál.

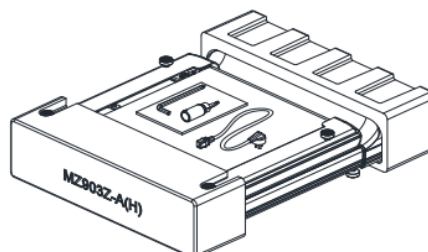

Krok 3

Rozložte produkt.

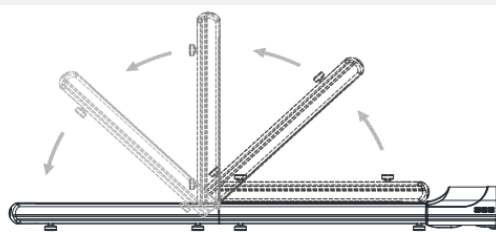

Krok 4

Zapojte do elektrického prúdu.

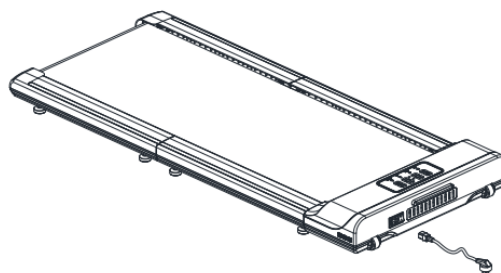

OVLÁDANIE

DISPLEJ

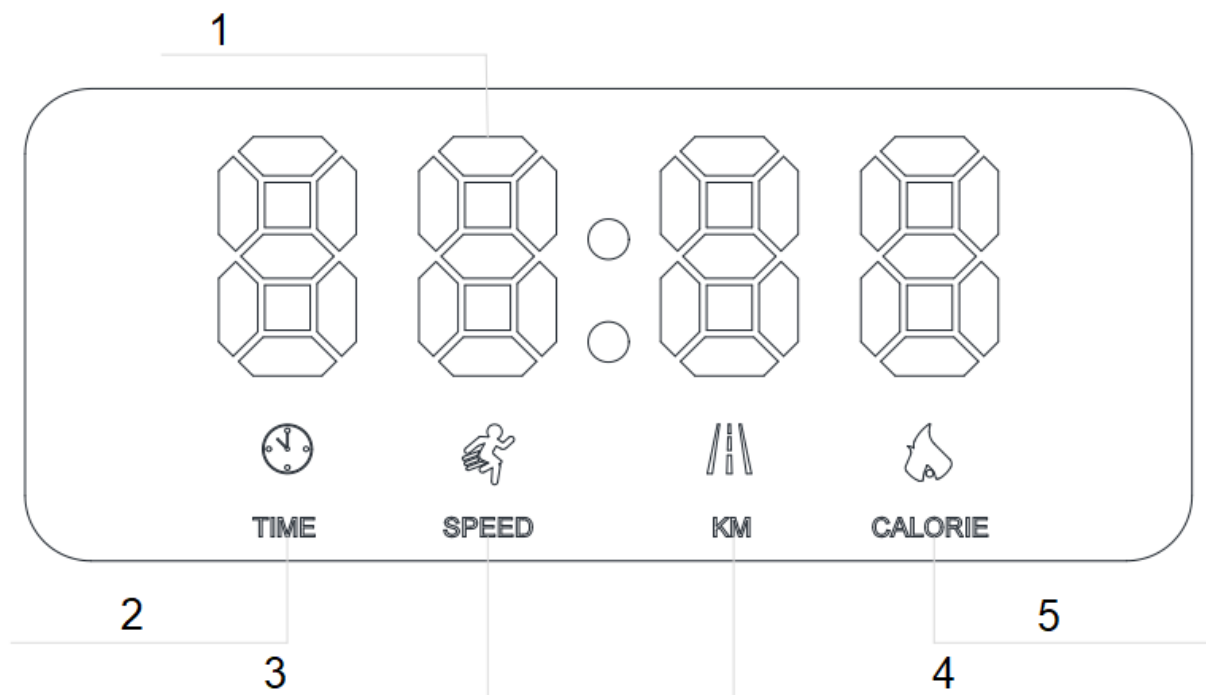

1. Numerický displej
2. Čas tréningu, rozsah 00:00 – 99:59 min
3. Rýchlosť, rozsah: 1 – 6 km/h
4. Vzdialenosť, rozsah 1.0 – 99.0 km
5. Spálené kalórie, rozsah 20.0 – 990 cal

OVLÁDAČ

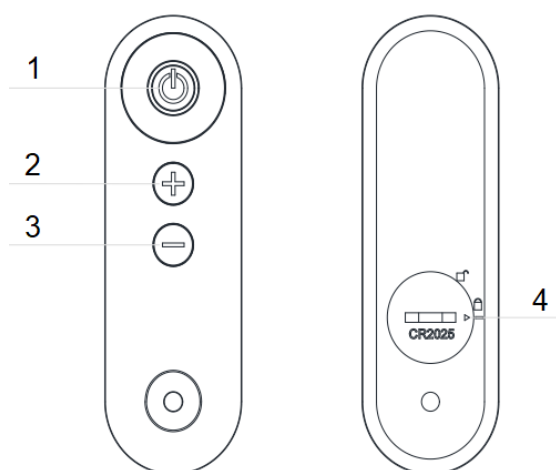

1. Vypínač

Ak je pás zastavený, stlačením tlačidla spustíte pás, displej zobrazí „1.0“

Ak je pás v prevádzke, stlačením tlačidla vynulujete všetky dáta a pás začne spomaľovať, kým sa nezastaví.

2. Rýchlosť +

Stlačením tlačidla upravíte rýchlosť o 0.5 km/h. Podržaním sa rýchlosť bude upravovať rýchlejšie.

3. Rýchlosť –

Stlačením tlačidla upravíte rýchlosť o 0.5 km/h. Podržaním sa rýchlosť bude upravovať rýchlejšie.

4. Kryt batérie

POUŽÍVANIE

Po zapojení do elektrického prúdu stlačte vypínač na ovládači.

Podržte tlačidlo vypínača po dobu 3 sekúnd pre spustenie.

CHYBOVÉ KÓDY

E01	Komunikačná abnormalita: Komunikačná abnormalita medzi horným a dolným ovládaním po zapnutí.	Vypnutie spodného ovládania prejde do poruchového stavu. Nedá sa spustiť. Elektronický merač zobrazuje chybové kódy a trikrát zaznie bzučiak. Možná príčina: Komunikácia medzi elektronickým ovládaním a elektronickým meračom je zablokovaná. Skontrolujte prepojenie medzi elektronickým meračom a spodnou riadiacou komunikačnou linkou, aby bolo zaistené, že je každé vložené jadro plne funkčné. Skontrolujte, či nie je poškodený spojovací vodič medzi elektronickým meračom a ovládačom, a vymeňte ich spojovací drôt.
E02	Regulátor nezistil napätie na motore.	Skontrolujte, či je svorkové pripojenie vodiča motora na ovládanie pevné.
E03	Žiadny signál snímača rýchlosti: Zo spodnej časti je výstup napätia ovládania jednosmerného motora a spätná väzba otáčok motora netrvá nepretržite dlhšie ako 3 sekundy.	1. Keď sa stroj vypne a prejde do poruchového stavu, zaznie 9-krát bzučiak elektronického merača a súčasne sa zobrazí chybový kód. Zostávajúca časť displeja nezobrazuje žiadne údaje. Po udržaní poruchového stavu po dobu asi 10 sekúnd prejde do pohotovostného režimu a je možné ho reštartovať. Možná príčina: Nebol zistený signál snímača rýchlosti po dobu 3 sekúnd. Skontrolujte, či nie je prijímač zle zapojený alebo nie je poškodený. 2. Keď sa stroj vypne a prejde do poruchového stavu, zaznie 9-krát bzučiak elektronického merača a súčasne sa zobrazí chybový kód. Zostávajúca časť displeja nezobrazuje žiadne údaje. Vráti sa do pôvodného stavu a je možné spustiť normálne. Možná príčina: Skontrolujte, či sú vodiče motora správne pripojené a znovu ich pripojte. Skontrolujte, či nie je regulátor spálený, prípadne vymeňte.
E05	Prepät'ová ochrana: Abnormálne napájacie napätie alebo porucha motora môžu spôsobiť poškodenie obvodu hnacieho motora.	Možná príčina: Skontrolujte, či napájacie napätie nie je nižšie ako 50 % normálneho napätia. Otestujte prosím znovu pomocou správnej špecifikácie napätia; Skontrolujte, či nie je regulátor spálený, prípadne vymeňte. Skontrolujte, či sú vodiče motora správne pripojené.
E06	Nadprúdová ochrana: počas prevádzky je jednosmerný prúd motora väčší ako menovitý prúd po dobu dlhšiu ako 5 sekúnd.	Keď sa stroj vypne a prejde do poruchového stavu, zaznie 9-krát bzučiak elektronického merača a súčasne sa zobrazí chybový kód. Zostávajúca časť displeja nezobrazuje žiadne údaje. Po udržaní poruchového stavu po dobu asi 10 sekúnd prejde do pohotovostného režimu a je možné ho reštartovať. Možná príčina: prepät'ová ochrana alebo zaseknutie motora pásu. Upravte bežecú plochu a reštartujte. skontrolujte, či niektoré časti nezapáchajú alebo z nich nevychádza dym.
E07	Indikuje, že elektronický merač nezistil bezpečnosť signálu.	Skontrolujte polohu magnetu.

PRED ZAHÁJENÍM CVIČENIA

PRÍPRAVA

Prosím, konzultujte svoj zdravotný stav s lekárom ešte pred cvičením, zvlášť pokiaľ spadáte do vekovej kategórie nad 45 rokov alebo pokiaľ máte zdravotné problémy.

Skôr ako sa na pás postavíte, vyskúšajte si, ako sa stroj ovláda. Predovšetkým sa správne naučte stroj spúšťať a zastavovať. Venujte pozornosť taktiež ovládaniu rýchlostí. Všetko opakujte, dokým si na ovládanie nezvyknete. Potom sa postavte na protišmykové bočné lišty pásu a chopte sa oboma rukami rukovätí. Navolte rýchlosť medzi 1,6 – 3,2 km/h, teda nižšiu rýchlosť, postavte sa rovno, pozerajte sa dopredu a skúste sa na pás postaviť najskôr jednou nohou. Až potom na pás stúpnite i druhou nohou a začnite cvičiť. Akonáhle si na pás zvyknete, môžete pomaly zvýšiť rýchlosť na 3 – 5 km/h a udržte ju po dobu 10 minút. Potom zariadenie pomaly zastavte.

CVIČENIE

Najskôr sa naučte stroj ovládať. Dobre si zapamätajte, ako pás rozbehnúť, zastaviť a ako usmerniť rýchlosť. Akonáhle si na ovládanie zvyknete, skúste na páse ubehnúť 1 km stabilnou rýchlosťou a pokúste sa vylepšiť čas. Malo by Vám to zabráť cca 15 – 25 minút. Potom skúste ubehnúť 1 km pri rýchlosti 4,8 km/h (doba trvania cca 12 minút). Cvičenie niekoľkokrát opakujte. Potom si môžete zvýšiť rýchlosť. Tento postup Vám zaručí kvalitné cvičenie. Neponáhľajte. Pamätajte, že cvičením si zlepšujete zdravie a že by pre Vás malo byť zábavou.

FREKVENCIA

Optimálna frekvencia cvičenia je 3 – 5 krát týždenne po 15 – 60 minútach. Odporúčame si najskôr urobiť harmonogram a toho sa držať.

PRÍPRAVA A SPALOVANIE KALÓRIÍ

Ak chcete ušetriť čas, je najlepšie cvičiť 15 – 20 minút. Zahrievacia fáza by mala trvať okolo 2 minút za rýchlosti 4,8 km/h. Potom by malo dôjsť k zvýšeniu rýchlosti na 5,3 a následne 5,8 km/h, vždy po dvoch minútach. Potom vždy každé 2 minúty pridávajte 0,3 km/h, dokým sa Vám nezrýchli dych. Pozor, dýchanie nesmie byť namáhavé. Pokračujte v behu uvedenou rýchlosťou. Pokiaľ zaznamenáte problémy s dychom, znížte rýchlosť o 0,3 km/h. Nakoniec si ponechajte 4 minúty na pozvoľné zmiernenie rýchlosti.

METÓDA SPALOVANIA KALÓRIÍ - Toto cvičenie napomáha rýchlejšiemu páleniu kalórií. Najskôr cvičte po dobu 5 minút pri rýchlosti 4 – 4,8 km/hod a potom každé 2 minúty vždy o 0,3 km/hod zrýchľujte. Pokúste sa vytrvať po dobu 45 minút. Pre zvýšenie intenzity sa môžete pokúsiť vydržať cvičiť zhruba hodinu. Počas cvičenia môžete sledovať televíziu. Akonáhle začne reklama, pridajte 0,3 km/h a až skončí, vráťte sa na pôvodnú rýchlosť. Počas reklám teda dôjde k väčšej spotrebe kalórií. Ku koncu cvičenia 4 minúty spomaľujte.

ODEV

Pre cvičenie zvolte pár dobrých topánok neobmedzujúcich pohyb. Počas cvičenia nič nepokladajte na chodecký pás alebo do medzier zariadenia. Zabráňte tak prípadnému opotrebeniu a poškodeniu zariadenia. Obliekajte sa pohodlne.

ZAHRIEVACIA FÁZA

Pred cvičením je dobré vykonať zahrievacie cviky. Zahriate svalstvo je pružnejšie. Venujte precvičeniu 5 – 10 minút. Základné zahrievacie cviky nájdete v tabuľke.



Predklon

Mierne prehnite kolená a predkloňte sa. Povoľte chrbát a ramená. Snažte sa dosiahnuť na prsty pri nohách. Vydržte 10 – 15 sekúnd a trikrát opakujte.



Pretiahnutie stehien

Posaďte sa na rovnú podlahu. Jednu nohu narovnajzte a druhú prikrčte a pritiahnite k tej prvej. Snažte sa dosiahnuť na prsty natiahnutej nohy. Vydržte 10 – 15 sekúnd. Potom sa uvoľnite. Opakujte s oboma nohami trikrát.



Pretiahnutie lýtok a Achillových šliach

Oprite sa rukami o stenu alebo o strom a jednu nohu natiahnite dozadu. Nohu zachovajte napnutú a pätu držte pevne na zemi. Tlačte na stenu alebo na strom. Vydržte v tejto polohe 10 – 15 sekúnd. Opakujte trikrát pri každej nohe.



Pretiahnutie štvorhlavého stehenného svalu

Pravou rukou sa chyťte steny alebo stola, aby ste udržali rovnováhu. Potom natiahnite ľavú ruku dozadu, chyťte sa za členok a tlačte nohu smerom k zadku. Pokračujte, dokým neucítite napätie v stehenných svaloch. Vydržte 10 – 15 sekúnd. Opakujte trikrát u oboch nôh.



Pretiahnutie krajčírskoho svalu

Posaďte sa tak, aby ste mali podrážky oproti sebe a kolená aby smerovali von. Chodidlá tlačte v smere triesel. Vydržte 10 – 15 sekúnd. Opakujte trikrát

DÔLEŽITÉ UPOZORNENIA

- Tento prístroj zodpovedá štandardným bezpečnostným predpisom a je vhodný iba pre domáce využitie. Akékoľvek iné používanie je zakázané a môže byť pre používateľa nebezpečné. Za akúkoľvek ujmu spôsobenú nesprávnym a zakázaným zaobchádzaním so strojom nie sme zodpovední.
- Predtým, ako začnete s tréningom na chodeckom páse, poraďte sa so svojím lekárom. Lekár by mal posúdiť, či ste fyzicky spôsobilí stroj používať a akú námahu ste schopný podstúpiť. Nesprávne cvičenie alebo prepínanie organizmu môže uškodiť Vášmu zdraviu.
- Starostlivo si prečítajte nasledujúce rady a pokyny k cvičeniu. Pokiaľ pocítite počas cvičenia bolesť, nevoľnosť, zle sa Vám dýcha alebo máte nejaké iné zdravotné problémy, ihneď cvičenie ukončite. Pokiaľ bolesť pretrváva, okamžite navštívte lekára.
- Tento chodecký pás nie je vhodný ako profesionálna alebo lekárska pomôcka. Taktiež ho nie je možné využiť k liečebným účelom.
- Snímač srdcovej frekvencie nie je lekárskeým prístrojom. Podáva iba orientačné informácie o Vašej priemernej srdcovej frekvencii a akákoľvek navrhovaná srdcová frekvencia nie je medicínsky závažná. Snímané dáta nemusia byť s ohľadom na nekontrolovateľné ľudské a vonkajšie faktory vždy presné.

ÚDRŽBA

Pred každým použitím chodeckého pásu vykonajte vizuálnu kontrolu chodeckého pásu, pri poškodení chodecký pás nepoužívajte. Skontrolujte utiahnutie všetkých skrutkových spojov, v prípade potreby skrutkové spoje utiahnite. Skontrolujte stav namazania bežeckého pásu, medzi bežeckou plochou a bežeckou doskou. Po celej ploche bežeckej dosky sa musí nachádzať jemný olejový film. V prípade potreby namažte silikónovým olejom určeným na mazanie bežeckých pásov.

ČISTENIE

Pravidelne čistite pás a chodeckú plochu od prachu a nečistôt pomocou vlhkej handričky a malého množstva neagresívneho čistiaceho prostriedku.

Po používaní vždy očistite stroj od potu.

MAZANIE

Pás je potrebné pred každým použitím skontrolovať, v prípade potreby namazať. Medzi bežeckou plochou a bežeckou doskou musí byť neustále jemný olejový film. Vždy používajte iba silikónové oleje určené na mazanie bežeckých pásov.

Nadvihnite pás na jednej strane a aplikujte mazivo rovnomerne a čo najbližšie k stredu. Opakujte na druhej strane. Potom chodte na páse po dobu 5 min. Používajte iba silikónový olej od Vášho dodávateľa.

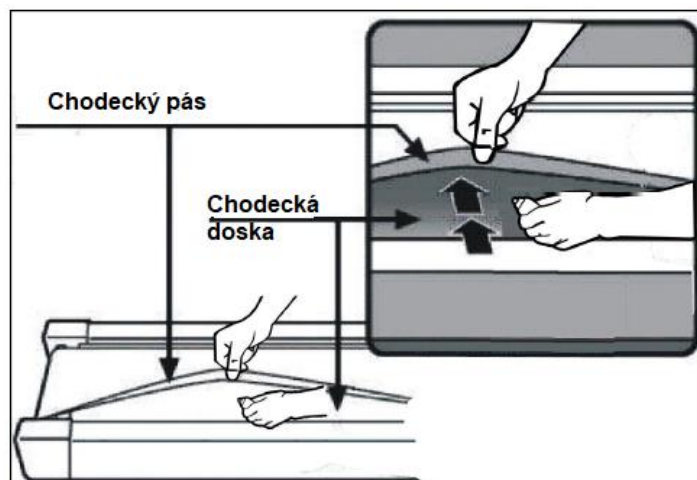

SPRÁVNE VYPNUTIE A VYCENTROVANIE PÁSU A REMEŇA

Pre zaistenie správneho chodu zariadenia a jeho maximálnu efektivitu je potrebné pás správne vycentrovať a napnúť. Položte pás na rovnú zem a rozbehnite ho rýchlosťou 6 – 8 km/h. Pozorujte, či pás beží rovno. Pokiaľ pás vybočuje vpravo, zastavte zariadenie. Potom pootočte pravou regulačnou skrutkou o ¼ otáčky v smere hodinových ručičiek. Zapnite stroj a nechajte ho bežať. Pokiaľ ani teraz nebeží úplne rovno, opakujte postup, dokým sa pás nevycentruje.

- Obr. A – Pokiaľ pás vybočuje vľavo, vypnite zariadenie. Otočte ľavou regulačnou skrutkou o ¼ otáčky v smere hodinových ručičiek. Potom zariadenie opäť zapnite a nechajte bežať. Postup opakujte, dokým sa pás nedostane do strednej polohy.
- Obr. B – Po vycentrovaní sa pás môže časom opäť vychýliť a bude potrebovať opätovné nastavenie. Vypnite zariadenie. Otáčajte pravou i ľavou regulačnou skrutkou o ¼ otáčky v smere hodinových ručičiek. Potom sa na pás postavte a skontrolujte jeho napnutie. Postup opakujte tak dlho, dokým pás nemá správnu polohu (Obr. C).

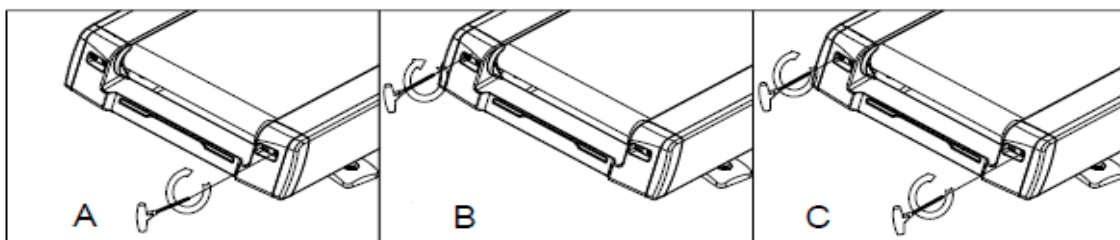

OCHRANA ŽIVOTNÉHO PROSTREDIA

Po uplynutí životnosti produktu alebo v prípade, že by ďalšia oprava už bola ekonomicky nevýhodná, sa výrobku zbavte v súlade s miestnymi predpismi a šetrne k životnému prostrediu. Výrobok odneste na najbližšie zberné miesto k tomu určené.

Predpisovou likvidáciou pomôžete zachovať cenné prírodné zdroje a napomôžete k prevencii negatívnych dopadov na životné prostredie, prípadne na ľudské zdravie. Pokiaľ si nie ste istý, konzultujte vec s miestnymi príslušnými zodpovednými orgánmi, aby nedošlo k porušeniu predpisov a následnej sankcii.

Batérie nevhadzujte do bežného odpadu, ale odovzdajte na miesta zaisťujúce recykláciu batérií.

ZÁRUČNÉ PODMIENKY, REKLAMÁCIE

Všeobecné ustanovenia a vymedzenie pojmov

Tieto záručné podmienky a reklamačný poriadok upravujú podmienky a rozsah záruky poskytované predávajúcim na tovar dodávaný kupujúcemu, takisto aj postup pri vybavovaní reklamačných nárokov uplatnených kupujúcim na dodaný tovar. Záručné podmienky a reklamačný poriadok sa riadia príslušnými ustanoveniami zákona č. 250/2007 Z.z., Občiansky zákonník č. 40/1964 Zb. v znení neskorších predpisov, podľa § 422 až § 442 zákona č. 513/1991 Zb. Obchodný zákonník v platnom znení, a Zákona o ochrane spotrebiteľa č 250/2007 Z.z. v znení neskorších predpisov, a to aj vo veciach týmito záručnými podmienkami a reklamačným poriadkom nespomenutých.

Predávajúcim je spoločnosť inSPORTline s.r.o. so sídlom Električná 6471, 911 01 Trenčín, IČO 36311723, zapísaná v obchodnom registri Okresného súdu Trenčín v odd Sro, vložka č. 11888/R.

Adresa predajní:

1. inSPORTline s.r.o., Električná 6471, 911 01 Trenčín, +421 917 864 593, predajnatn@insportline.sk
2. Stores inSPORTline SK s.r.o., Račianska 184/B, 831 54 Bratislava (Rača), +421 917 866 623, predajnaba@insportline.sk
3. Stores inSPORTline SK s.r.o., Trieda generála Ludvíka Svobodu 6/A, 040 22 Košice (Furča), +421 917 866 622, predajnake@insportline.sk

Vzhľadom k platnej právnej úprave sa rozlišuje kupujúci, ktorý je spotrebiteľom a kupujúci, ktorý spotrebiteľom nie je.

„Kupujúci spotrebiteľ“ alebo len „spotrebiteľ“ je osoba, ktorá pri uzatváraní a plnení zmluvy nejedná v rámci svojej obchodnej alebo inej podnikateľskej činnosti.

„Kupujúci, ktorý nie je „spotrebiteľ“, je podnikateľ, ktorý nakupuje výrobky alebo užíva služby za účelom svojho podnikania s týmito výrobkami alebo službami. Tento kupujúci sa riadi rámcovou kúpnu zmluvou a obchodnými podmienkami v rozsahu, ktoré sa ho týkajú a obchodným zákonníkom.

Tieto záručné podmienky a reklamačný poriadok sú nevyhnutnou súčasťou každej kúpnej zmluvy uzatvorenej medzi predávajúcim a kupujúcim. Záručné podmienky a reklamačný poriadok sú platné a záväzné, pokiaľ v kúpnej zmluve alebo v dodatku v tejto zmluvy alebo inej písomnej dohode nebude stranami dohodnuté inak.

Záručné podmienky a záručná doba

Predávajúci poskytuje kupujúcemu záruku na tovar v **dĺžke 24 mesiacov**, u označených fitness modelov bude poskytovaná **záručná lehota 120 mesiacov na rám (platí na výrobky zakúpené od 13.3.2017)** a 24 mesiacov na ostatné komponenty na 1 ks fitness zariadenia. Na označené moto výrobky značky W-TEC bude poskytovaná **rozšírená záručná lehota 36 mesiacov**. Záruka sa vzťahuje iba na výrobné vady. Zákonná dĺžka záruky poskytovaná spotrebiteľovi nie je týmto dotknutá.

Zárukou za akosť preberá predávajúci záväzok, že dodaný tovar bude po určitú dobu spôsobilý pre použitie k obvyklému, príp. zmluvnému účelu a že si zachová obvyklé, príp. zmluvné vlastnosti.

Batéria

Záruka 6 mesiacov na životnosť batérie - menovitá kapacita batérie neklesne pod 70% svojej celkovej kapacity v priebehu 6 mesiacov od predaja produktu.

Záručné podmienky sa nevzťahujú na poruchy vzniknuté (ak je možné aplikovať na zakúpený produkt):

- zavinením používateľa tj. poškodenie výrobku nesprávnou montážou, manipuláciou a neodborným repasom,
- nesprávnou údržbou,
- mechanickým poškodením,
- opotrebením dielov pri bežnom používaní,
- neodvratnou udalosťou, živelnou pohromou,
- neodbornými zásahmi,
- nesprávnym zaobchádzaním alebo nevhodným umiestnením, vplyvom nízkej alebo vysokej teploty, pôsobením vody, neúmerným tlakom a nárazmi, úmyselne pozmeneným designom, tvarom alebo rozmermi,
- nesprávnym použitím tovaru, ktorý je v rozpore s kategorizáciou produktu (HC, HA – na domáce používanie: SC, S – na komerčné používanie).

Upozornenie:

- 1) v dobe záruky budú odstránené všetky poruchy výrobku spôsobené výrobnou poruchou alebo chybným materiálom výrobku tak, aby vec mohla byť riadne používaná.
- 2) reklamácia sa uplatňuje zásadne písomne s presným popisom o chybe a potvrdeným dokladom o zakúpení.
- 3) záruka sa uplatňuje u výrobcu: inSPORTline s.r.o., Električná 6471, 911 01 Trenčín, v predajni v ktorej ste tovar zakúpili alebo u organizácie, v ktorej bol výrobok zakúpený.

Reklamačný poriadok – reklamácia tovaru

Kupujúci je povinný tovar, dodaný predávajúcim skontrolovať čo najskôr po prechode nebezpečia škody na tovar, resp. po jeho dodaní. Prehliadku musí kupujúci vykonať tak, aby zistil všetky poruchy, ktoré je možné pri primeranej odbornej prehliadke zistiť.

Pri reklamácii tovaru je kupujúci povinný na žiadosť predávajúceho preukázať nákup a oprávnenosť reklamácie faktúrou alebo dodacím listom s uvedeným výrobným (sériovým) číslom, prípadne tými istými dokladmi bez sériového čísla. Ak nepreukáže kupujúci oprávnenosť reklamácie týmito dokladmi, má predávajúci právo reklamáciu odmietnuť.

Pokiaľ kupujúci oznámi poruchu, na ktorú sa nevzťahuje záruka (napr. neboli splnené podmienky záruky, porucha bola nahlásená omylom apod.), je predávajúci oprávnený požadovať plnú úhradu nákladov, ktoré vznikli v súvislosti s odstraňovaním poruchy takto oznámenej kupujúci. Kalkulácia servisného zásahu bude v tomto prípade vychádzať z platného cenníku pracovných výkonov a nákladov na dopravu.

Pokiaľ predávajúci zistí (testovaním), že reklamovaný výrobok nie je chybný, považuje sa reklamácia za neoprávnenú. Predávajúci si vyhradzuje právo požadovať úhradu nákladov, ktoré vznikli v súvislosti s neoprávnenou reklamáciou.

V prípade, že kupujúci reklamuje poruchy tovaru, na ktoré sa vzťahuje záruka podľa platných záručných podmienok predávajúceho, vykoná predávajúci odstránenie poruchy formou opravy, prípadne výmeny chybného dielu alebo zariadenia za bezporuchové. Predávajúci je so súhlasom kupujúceho oprávnený dodať výmenou za chybný tovar iný tovar plne funkčne kompatibilný, ale minimálne rovnakých alebo lepších technických parametrov. Voľba ohľadne spôsobu vybavenia reklamácie podľa tohto odstavca náleží predávajúcemu.

Predávajúci vybaví reklamáciu najneskôr do 30 kalendárnych dní od doručenia chybného tovaru, pokiaľ nebude dohodnutá dlhšia lehota. Za deň vybavenia sa považuje deň, kedy bol opravený alebo vymenený tovar prebraný kupujúcim. Ak nie je predávajúci s ohľadom na charakter vady schopný vybaviť reklamáciu v uvedenej lehote, dohodne s kupujúcim náhradné riešenie. Pokiaľ k takej dohode nedôjde, je predávajúci povinný poskytnúť kupujúcemu finančnú náhradu formou dobropisu.

CZ
SEVEN SPORT s.r.o.

Sídlo: Strakonická 1151/2c, Praha 5, 150 00, ČR
Centrála: Dělnická 957, Vítkov, 749 01
Reklamácie a servis: Čermenská 486, Vítkov 749 01

IČO: 26847264
DIČ: CZ26847264

Tel: +420 556 300 970
Mail: eshop@insportline.cz
reklamace@insportline.cz
servis@insportline.cz

Web: www.inSPORTline.cz

SK
inSPORTline s.r.o.

Centrála, reklamácie, servis: Električná 6471, Trenčín 911 01, SK

IČO: 36311723
DIČ: SK2020177082

Tel.: +421(0)326 526 701
Mail: objednavky@insportline.sk
reklamacie@insportline.sk
servis@insportline.sk

Web: www.inSPORTline.sk

Reklamácia tovaru



Vrátenie a výmena tovaru

