



POUŽÍVATEĽSKÝ MANUÁL – SK

**IN 26785 Prídavný elektrický pohon pre invalidné vozíky
inSPORTline Oppatia (T08)**



OBSAH

BEZPEČNOSTNÉ POKYNY	3
POPIS PRODUKTU	3
DISPLEJ	4
ŠPECIFIKÁCIE	4
POLOHY MOTORA.....	4
MONTÁŽ.....	5
BATÉRIA	8
OCHRANA ŽIVOTNÉHO PROSTREDIA	10
ZÁRUČNÉ PODMIENKY, REKLAMÁCIE	10

inSPORTline s.r.o., si vyhradzuje právo vykonať akékoľvek zmeny a vylepšenia svojho produktu bez predchádzajúceho upozornenia. Navštívte našu stránku www.insportline.sk, kde nájdete najnovšiu verziu manuálu.

BEZPEČNOSTNÉ POKYNY

- Pred používaním si prečítajte manuál a uschovajte si ho pre budúcu potrebu.
- Používajte iba na účely, za akými bol vyrobený.
- Nie je vhodné pre prevádzku v cestnej doprave, pokiaľ si nie ste istí konzultujte na miestnych úradoch.
- Pohon nepoužívajte, ak ste pod vplyvom alkoholu, lieku alebo drog.
- O spôsobilosti sa poraďte s lekárom.

POPIS PRODUKTU



DISPLEJ



1. Svetlá
2. Typ rýchlosti
3. Rýchly režim
4. Nájazd
5. Stav batérie
6. Pomalý režim
7. LED tlačidlo

ŠPECIFIKÁCIE

Rám	6061 hliník
Motor	36V, 350W bezkomutátorový motor
Ovládač	Inteligentné ovládanie
Batéria	36V 7,8Ah, lítiová batéria s LG článkom
Nabíjačka	AC 100V- 240V, 2 Amp, chytrá nabíjačka
Displej	LED dotykový displej
Svetlá	Predné LED svetlá
Brzdy	Kotúčové brzdy
Kolesá	INNOVA 8½ x 2,5
Max. rýchlosť	1: 6 km/h, 2: 15 km/h, 3: 20 km/h, cúvanie: 4 km/h
Dojazd	25 km
Doba nabitia	2 – 4 hodiny
Nosnosť	115 kg

POLOHY MOTORA

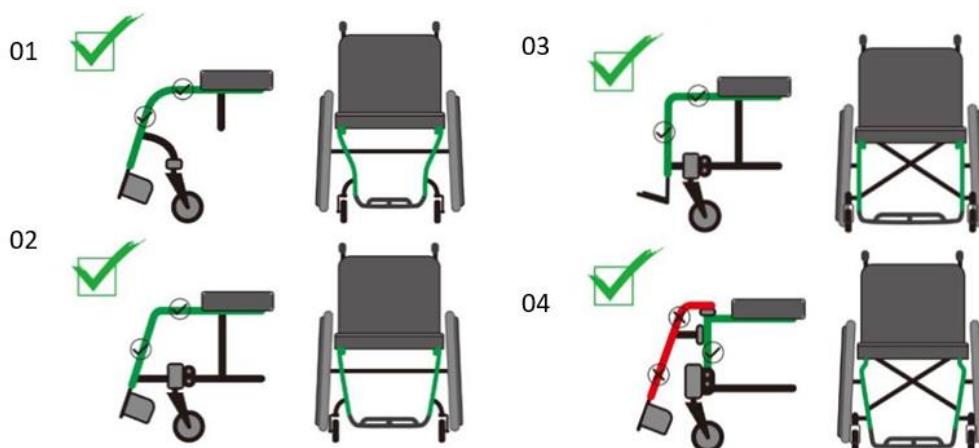

MONTÁŽ

OPIERKA NÔH

Pomocou kľúča povolte skrutky, zarovnajte otvory a opierku nôh zaistite pomocou skrutiek.



Zarovnajete držadlá s otvormi.



NASTAVENIE ŠÍRKY DRŽIAKOV

1. Vložte do skrutky podložku a potom na skrutku upevnite držadlo.
2. Povoľte matice na oboch stranách a nastavte šírku rovnomerne.
3. Nastavte uhol držiakov.

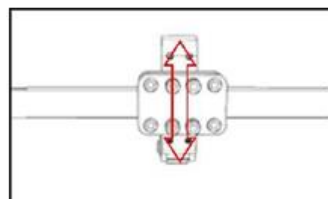
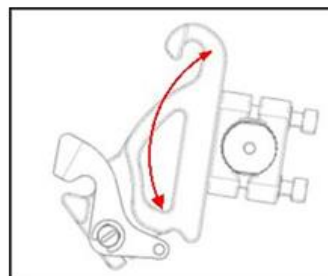
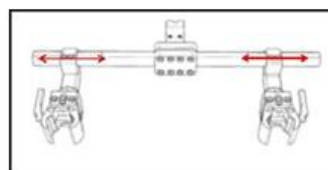
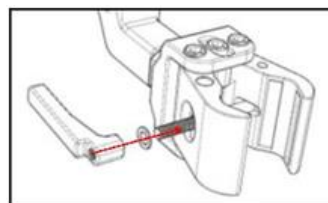

UPEVNENIE DRŽIAKOV

Povoľte vyznačené skrutky a upravte rovnomerne šírku držiaka.

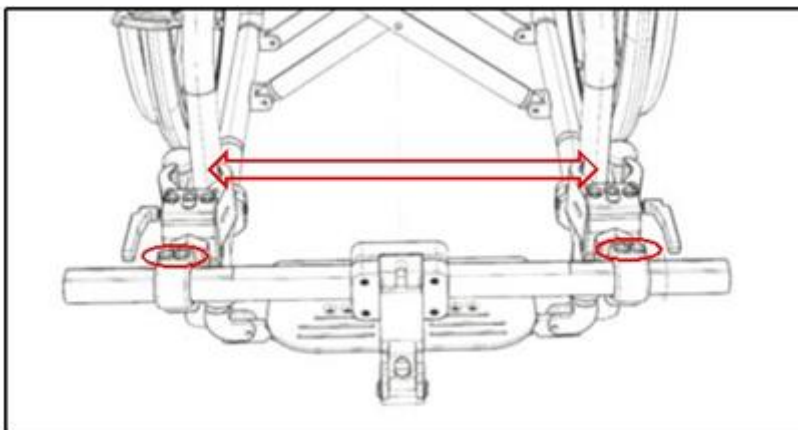

Povoľte matice a upravte náklon podľa typu kresla.

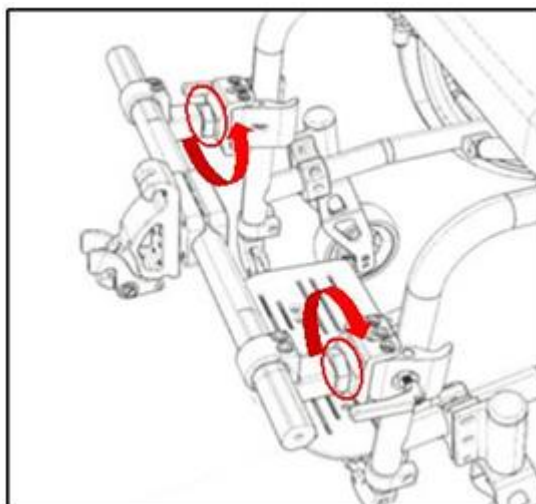

Upevnite pohon na držiak. Horný háčik by mal byť 2 – 3 cm vyššie ako os držiaka.



Ako je znázornené na obrázku, ťahajte prednú časť pohonu dozadu, kým sa horný hák nezachytí. Potom uchopte kormidlo a tlačte kormidlo dopredu a hore, kým nebudete počuť cvaknutie, čo znamená, že bol hák pripojený na miesto.



VÝŠKA PREDNÝCH KOLIESOK

Nastavte výšku predných koliesok pri záťaži. Odporúčaná voľný priestor je 4 – 6 cm od zeme.

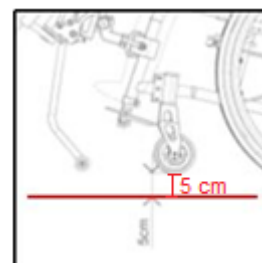

NASTAVENIE VÝŠKY PREDNÝCH KOLIESOK

Výšku predných koliesok nastavujte iba ak je kreslo v záťaži. Pokiaľ je výška predných koliesok od zeme menšia ako 4 cm, je potrebné upraviť uhol držiaka motora. Odporúčaná vzdialenosť je 4 – 6 cm. Povoľte vyznačené skrutky a otočte asi o 2° proti smeru hodinových ručičiek. Potom skrutky utiahnite a vyskúšajte výšku predných koliesok.

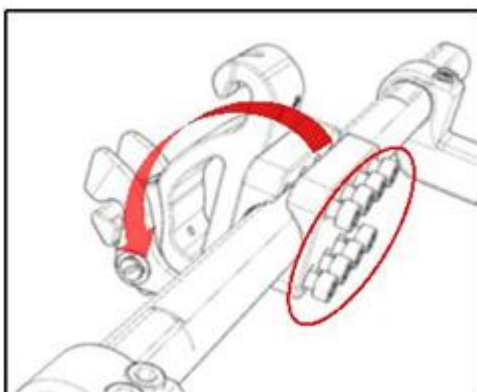

ODPOJENIE POHONU

Pohon vypnite a zatlačte držadlá dopredu a hore, súčasne uchopte pohon za spodnú časť k sebe, kým sa nevypojí. Predné kolieska sa začnú dotýkať zeme, zatlačte držadlá dole a pohon sa odpojí.

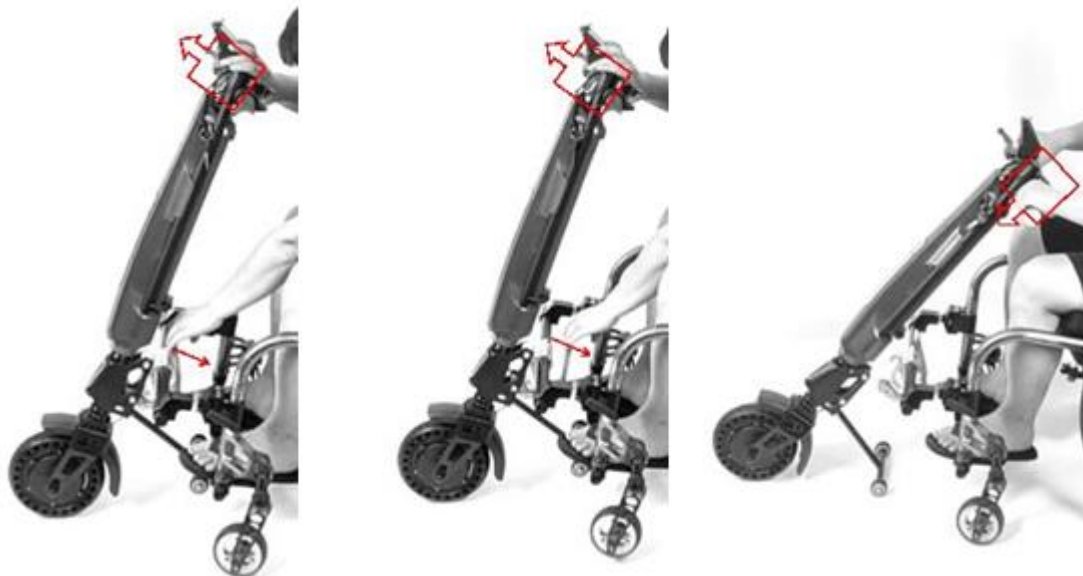

BATÉRIA

Vybratie batérie

- Vypnite napájanie a odstráňte napájací kábel.
- Odomknite batériu a vysuňte hore.
- Vytiahnite batériu asi 1 cm hore a potom odpojte smerom von.





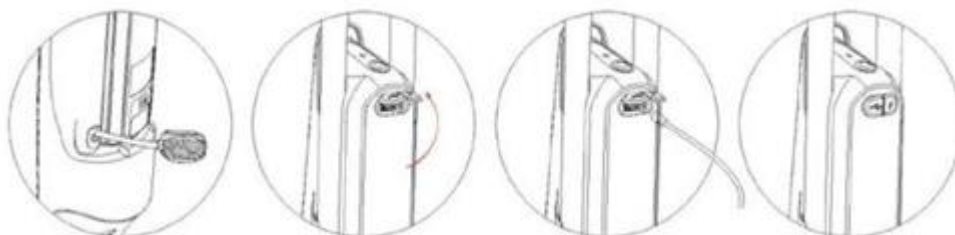

Nabíjanie

- Vypnite napájanie a vypojte napájací kábel.
- Otvorte krytku nabíjacieho portu.
- Pripojte nabíjačku.
- Po nabití opäť upevnite gumový kryt.



VAROVANIE

	Držte kontakty batérie mimo kovové predmety alebo predmety vedúce elektrický prúd, môžete spôsobiť skrat alebo poškodenie batérie.
	Držte mimo dosahu horľavých materiálov. Držte mimo dosahu zdrojov tepla alebo otvoreného ohňa. Batériu neprepravujte spoločne s horľavými alebo výbušnými materiálmi.
	Batériu nerozoberajte ani neopravujte. Vo vnútri batérie sa nachádzajú kyseliny.
	Nevhadzujte do otvoreného ohňa.

- Počas nabíjania musí byť batéria (alebo nabíjaný produkt) vždy pod neustálym dohľadom. Batériu nabíjajte mimo dosahu horľavín alebo horľavých predmetov. Po nabití batérie vypojte nabíjačku z elektrického prúdu a potom z batérie.
- Batériu nepripájajte priamo na nabíjacie káble.
- Nepoužívajte pohon, ak sa batéria nabíja.
- Nepripájajte na generátory alebo iné zdroje prúdu, ktoré nespĺňajú požiadavky nabíjačky.
- Chráňte napájací kábel proti poškodeniu.
- Držte mimo dosahu detí a domácich zvierat.
- Ak batéria skratuje počas nabíjania, okamžite ukončíte jej nabíjanie.
- Pred prvým použitím musí byť batéria plne nabitá (to môže trvať až 24 hodín).
- Po prvom použití, by mala byť batéria plne vybitá, než ju budete opäť nabíjať.
- Pred použitím sa uistite, že je batéria dostatočne nabitá. Ak je batéria vybitá, nabitie trvá 6 – 8 hodín.
- Pokiaľ nebudete batériu používať, odporúčame nabíjať aspoň raz za dva mesiace.
- Životnosť batérie je 700 týždňov nabíjacích cyklov (2 – 5 rokov).

CHYBOVÉ KÓDY

01E	Nadprúdová ochrana.	Vymeňte radiacu dosku pohonu. Nahradte motor.
02E	Podpäťová ochrana.	Nabite alebo vymeňte batériu. Vymeňte obvodovú dosku.
03E	Ochrana pred vysokým napätím.	Vymeňte radiacu dosku. Vymeňte batériu.
04E	Zablokovaná ochrana rotora.	Vymeňte elektronický riadiaci systém.
05E	Porucha mostíka MOS trubice pohonu,	Vymeňte radiacu dosku.
06E	Porucha spodného mostíka MOS rúrky.	Vymeňte radiacu dosku.
07E	Chyba Hallovho kábla.	Nahradte kábel. Vymeňte radiacu dosku.

09E	Porucha držadla.	Nahradte držadlá. Vymeňte ovládanie.
10E	Porucha brzdy.	Vymeňte brzdy. Vymeňte riadiacu dosku.
12E	Chyba komunikácie.	Vymeňte komunikačný kábel. Vymeňte riadiacu dosku.
Zlé zobrazenie displeja	Vymeňte riadiacu dosku pohonu.	
Nepravidelný chod motora	Vymeňte riadiacu dosku pohonu. Znovu pripojte fázové vedenie dosky pohonu.	

OCHRANA ŽIVOTNÉHO PROSTREDIA

Po uplynutí životnosti produktu alebo v prípade, že by ďalšia oprava už bola ekonomicky nevýhodná, sa výrobku zbavte v súlade s miestnymi predpismi a šetrne k životnému prostrediu. Výrobok odneste na najbližšie zberné miesto k tomu určené.

Predpisovou likvidáciou pomôžete zachovať cenné prírodné zdroje a napomôžete k prevencii negatívnych dopadov na životné prostredie, prípadne na ľudské zdravie. Pokiaľ si nie ste istý, konzultujte vec s miestnymi príslušnými zodpovednými orgánmi, aby nedošlo k porušeniu predpisov a následnej sankcii.

Batériu nevyhadzujte medzi bežný odpad, ale odovzdajte ju na miesta určené pre recykláciu.

ZÁRUČNÉ PODMIENKY, REKLAMÁCIE

Všeobecné ustanovenia a vymedzenie pojmov

Tieto záručné podmienky a reklamačný poriadok upravujú podmienky a rozsah záruky poskytované predávajúcim na tovar dodávaný kupujúcemu, takisto aj postup pri vybavovaní reklamačných nárokov uplatnených kupujúcim na dodaný tovar. Záručné podmienky a reklamačný poriadok sa riadia príslušnými ustanoveniami zákona č. 250/2007 Z.z., Občiansky zákonník č. 40/1964 Zb. v znení neskorších predpisov, podľa § 422 až § 442 zákona č. 513/1991 Zb. Obchodný zákonník v platnom znení, a Zákona o ochrane spotrebiteľa č 250/2007 Z.z. v znení neskorších predpisov, a to aj vo veciach týmito záručnými podmienkami a reklamačným poriadkom nespomenutých.

Predávajúcim je spoločnosť inSPORTline s.r.o. so sídlom Električná 6471, 911 01 Trenčín, IČO 36311723, zapísaná v obchodnom registri Okresného súdu Trenčín v odd Sro, vložka č. 11888/R.

Adresa predajní:

1. inSPORTline s.r.o., Električná 6471, 911 01 Trenčín, +421 917 864 593, predajnatn@insportline.sk
2. Stores inSPORTline SK s.r.o., Račianska 184/B, 831 54 Bratislava (Rača), +421 917 866 623, predajnaba@insportline.sk
3. Stores inSPORTline SK s.r.o., Trieda generála Ludvíka Svobodu 6/A, 040 22 Košice (Furča), +421 917 866 622, predajnake@insportline.sk

Vzhľadom k platnej právnej úprave sa rozlišuje kupujúci, ktorý je spotrebiteľom a kupujúci, ktorý spotrebiteľom nie je.

„Kupujúci spotrebiteľ“ alebo len „spotrebiteľ“ je osoba, ktorá pri uzatváraní a plnení zmluvy nejedná v rámci svojej obchodnej alebo inej podnikateľskej činnosti.

„Kupujúci, ktorý nie je „spotrebiteľ“, je podnikateľ, ktorý nakupuje výrobky alebo užíva služby za účelom svojho podnikania s týmito výrobkami alebo službami. Tento kupujúci sa riadi rámcovou kúpnuou zmluvou a obchodnými podmienkami v rozsahu, ktoré sa ho týkajú a obchodným zákonníkom.

Tieto záručné podmienky a reklamačný poriadok sú nevyhnutnou súčasťou každej kúpnej zmluvy uzatvorenej medzi predávajúcim a kupujúcim. Záručné podmienky a reklamačný poriadok sú platné a záväzné, pokiaľ v kúpnej zmluve alebo v dodatku v tejto zmluve alebo inej písomnej dohode nebude stranami dohodnuté inak.

Záručné podmienky a záručná doba

Predávajúci poskytuje kupujúcemu záruku na tovar v **dĺžke 24 mesiacov**, u označených fitness modelov bude poskytovaná **záručná lehota 120 mesiacov na rám (platí na výrobky zakúpené od 13.3.2017)** a 24 mesiacov na ostatné komponenty na 1 ks fitness zariadenia. Na označené moto výrobky značky W-TEC bude poskytovaná **rozšírená záručná lehota 36 mesiacov**. Záruka sa vzťahuje iba na výrobné vady. Zákonná dĺžka záruky poskytovaná spotrebiteľovi nie je týmto dotknutá.

Zárukou za akosť preberá predávajúci záväzok, že dodaný tovar bude po určitú dobu spôsobilý pre použitie k obvyklému, príp. zmluvnému účelu a že si zachová obvyklé, príp. zmluvné vlastnosti.

Batéria

Záruka 6 mesiacov na životnosť batérie - menovitá kapacita batérie neklesne pod 70% svojej celkovej kapacity v priebehu 6 mesiacov od predaja produktu.

Záručné podmienky sa nevzťahujú na poruchy vzniknuté (ak je možné aplikovať na zakúpený produkt):

- zavinením používateľa tj. poškodenie výrobku nesprávnou montážou, manipuláciou a neodborným repasom,
- nesprávnou údržbou,
- mechanickým poškodením,
- opotrebením dielov pri bežnom používaní,
- neodvratnou udalosťou, živelnou pohromou,
- neodbornými zásahmi,
- nesprávnym zaobchádzaním alebo nevhodným umiestnením, vplyvom nízkej alebo vysokej teploty, pôsobením vody, neúmerným tlakom a nárazmi, úmyselne pozmeneným designom, tvarom alebo rozmermi,
- nesprávnym použitím tovaru, ktorý je v rozpore s kategorizáciou produktu (HC, HA – na domáce používanie: SC, S – na komerčné používanie).

Upozornenie:

- 1) v dobe záruky budú odstránené všetky poruchy výrobku spôsobené výrobnou poruchou alebo chybným materiálom výrobku tak, aby vec mohla byť riadne používaná.
- 2) reklamácia sa uplatňuje zásadne písomne s presným popisom o chybe a potvrdeným dokladom o zakúpení.
- 3) záruka sa uplatňuje u výrobcu: inSPORTline s.r.o., Električná 6471, 911 01 Trenčín, v predajni v ktorej ste tovar zakúpili alebo u organizácie, v ktorej bol výrobok zakúpený.

Reklamačný poriadok – reklamácia tovaru

Kupujúci je povinný tovar, dodaný predávajúcim skontrolovať čo najskôr po prechode nebezpečia škody na tovar, resp. po jeho dodaní. Prehliadku musí kupujúci vykonať tak, aby zistil všetky poruchy, ktoré je možné pri primeranej odbornej prehliadke zistiť.

Pri reklamacii tovaru je kupujúci povinný na žiadosť predávajúceho preukázať nákup a oprávnenosť reklamácie faktúrou alebo dodacím listom s uvedeným výrobným (sériovým) číslom, prípadne tými istými dokladmi bez sériového čísla. Ak nepreukáže kupujúci oprávnenosť reklamácie týmito dokladmi, má predávajúci právo reklamáciu odmietnuť.

Pokiaľ kupujúci oznámi poruchu, na ktorú sa nevzťahuje záruka (napr. neboli splnené podmienky záruky, porucha bola nahlásená omylom apod.), je predávajúci oprávnený požadovať plnú úhradu nákladov, ktoré vznikli v súvislosti s odstraňovaním poruchy takto oznámenej kupujúci. Kalkulácia

servisného zásahu bude v tomto prípade vychádzať z platného cenníku pracovných výkonov a nákladov na dopravu.

Pokiaľ predávajúci zistí (testovaním), že reklamovaný výrobok nie je chybný, považuje sa reklamácia za neoprávnenú. Predávajúci si vyhradzuje právo požadovať úhradu nákladov, ktoré vznikli v súvislosti s neoprávnenou reklamáciou.

V prípade, že kupujúci reklamuje poruchy tovaru, na ktoré sa vzťahuje záruka podľa platných záručných podmienok predávajúceho, vykoná predávajúci odstránenie poruchy formou opravy, prípadne výmeny chybného dielu alebo zariadenia za bezporuchové. Predávajúci je so súhlasom kupujúceho oprávnený dodať výmenou za chybný tovar iný tovar plne funkčne kompatibilný, ale minimálne rovnakých alebo lepších technických parametrov. Voľba ohľadne spôsobu vybavenia reklamácie podľa tohto odstavca náleží predávajúcemu.

Predávajúci vybaví reklamáciu najneskôr do 30 kalendárnych dní od doručenia chybného tovaru, pokiaľ nebude dohodnutá dlhšia lehota. Za deň vybavenia sa považuje deň, kedy bol opravený alebo vymenený tovar prebraný kupujúcim. Ak nie je predávajúci s ohľadom na charakter vady schopný vybaviť reklamáciu v uvedenej lehote, dohodne s kupujúcim náhradné riešenie. Pokiaľ k takej dohode nedôjde, je predávajúci povinný poskytnúť kupujúcemu finančnú náhradu formou dobropisu.

CZ
SEVEN SPORT s.r.o.

Sídlo: Strakonická 1151/2c, Praha 5, 150 00, ČR
Centrála: Dělnická 957, Vítkov, 749 01
Reklamácie a servis: Čermenská 486, Vítkov 749 01

IČO: 26847264
DIČ: CZ26847264

Tel: +420 556 300 970
Mail: eshop@insportline.cz
reklamace@insportline.cz
servis@insportline.cz

Web: www.inSPORTline.cz

SK
inSPORTline s.r.o.

Centrála, reklamácie, servis: Električná 6471, Trenčín 911 01, SK

IČO: 36311723
DIČ: SK2020177082

Tel.: +421 917 700 098
Mail: objednavky@insportline.sk
reklamacie@insportline.sk
servis@insportline.sk

Web: www.inSPORTline.sk

Reklamácia tovaru



Vrátenie a výmena tovaru

