



POUŽÍVATEĽSKÝ MANUÁL – SK
IN 2678 Magnetický bežecký pás inSPORTline Excel Run



OBSAH

BEZPEČNOSTNÉ POKYNY	3
ROZLOŽENÁ KRESBA	4
ZOZNAM DIELOV	5
SPOJOVACÍ MATERIÁL	7
PREHLAD.....	8
MONTÁŽ.....	9
Krok 1	9
Krok 2.....	10
Krok 3.....	11
Krok 4.....	12
Krok 5.....	13
Krok 6.....	14
Krok 7.....	14
Krok 8.....	15
Krok 9.....	16
Krok 10.....	16
SKLADOVANIE	18
NASTAVENIE PÁSU	18
NÁKLON BEŽECKEJ PLOCHY	19
BEH NA LYŽIACH	19
NASTAVENIE MAGNETICKÉHO BRZDNÉHO SYSTÉMU.....	20
ÚDRŽBA.....	21
OVLÁDACÍ PANEL.....	21
POKYNY PRE CVIČENIE	22
Zahrievacia fáza.....	22
Upokojenie po cvičení.....	23
OCHRANA ŽIVOTNÉHO PROSTREDIA.....	23
ZÁRUČNÉ PODMIENKY, REKLAMÁCIE	24

Stores inSPORTline SK, s.r.o., si vyhradzuje právo vykonať akékoľvek zmeny a vylepšenia svojho produktu bez predchádzajúceho upozornenia. Navštívte našu stránku www.insportline.sk, kde nájdete najnovšiu verziu manuálu.

BEZPEČNOSTNÉ POKYNY

- Pred prvým použitím prístroja si prečítajte všetky pokyny uvedené v tomto manuáli a odložte si ho.
- Počas cvičenia sa pohybujte prirodzene. Nepozerajte sa dole k nohám. Iba jedna osoba smie zariadenie používať v daný čas.
- Dodržujte všetky montážne pokyny. Montáž smie vykonávať len dospelá osoba.
- Držte mimo dosahu detí a domácich zvierat. Nenechávajte deti bez dozoru ani v blízkosti zariadenia. Prístroj je určený iba dospelým osobám.
- Pred začatím cvičebného programu sa poradte so svojim lekárom. Je to zvlášť nutné, ak máte zdravotné komplikácie alebo ak podstupujete liečbu alebo ak trpíte vysokým tlakom.
- Pravidelne kontrolujte všetky skrutky a matice. Musia správne držať. Pravidelne kontrolujte prípadné poškodenie alebo opotrebovanie celého zariadenia. Poškodené alebo opotrebované zariadenie nepoužívajte.
- Pravidelne kontrolujte poškodenie alebo opotrebovanie bežeckého pásu. Ak sa objavia ostré hrany, prestaňte pás používať.
- Bežecký pás umiestnite iba na rovný, suchý a čistý povrch. Zachovajte bezpečnostný odstup min. 0,6 m od ostatných objektov. Výrobok nepoužívajte vo vlhkom prostredí. Pás neumiestňujte na hrubý koberec, ktorý by mohol zablokovať ventiláciu.
- Chráňte pred vlhkosťou a vodou.
- Inštalujte tak, aby zariadenie neprekrývalo prístup k elektrickej zásuvke.
- V miestnosti nepoužívajte aerosólové spreje.
- Ak je zariadenie v prevádzke, neodstraňujte ochranný kryt. Ak je potrebné kryt odstrániť na účely údržby, musí sa zariadenie najprv vypojiť z elektrického zdroja.
- Vždy si vezmite vhodné športové oblečenie. Neberte si príliš voľný odev, ktorý sa ľahko zachytí. Vždy si vezmite športovú obuv s gumovou podrážkou.
- Necvičte 40 minút po konzumácii jedla.
- Najprv zahrejte svaly vhodnými cvikmi, aby ste zmiernili riziko vzniku kŕčov.
- Do zásuviek a konektorov nekladajte cudzie objekty.
- Údržbu vykonávajte pravidelne a výhradne podľa manuálu, aby ste predĺžili životnosť produktu.
- Nerobte neschválené úpravy zariadenia.
- Cvičte rozumne a príliš sa neprepínajte. Ak cvičíte prvýkrát, držte sa pevne držadiel, kým si na zariadenie nezvyknete.
- V prípade poškodenia alebo poruchy okamžite ukončíte cvičenie.
- Žiadna časť prístroja nesmie brániť v používaní.
- Výrobok nepoužívajte vonku.
- Prístroj nevystavujte priamemu slnečnému svitu.
- Pás neumiestňujte na miesto s vysokou vlhkosťou (v blízkosti bazéna, saun atď.)
- **Max. hmotnosť používateľa:** 100 kg
- **Kategória:** HC pre domáce používanie s nízkou presnosťou podľa EN 957.

VAROVANIE! Systém pre monitorovanie srdcovej frekvencie nemusí byť presný. Preťažovanie pri tréningu môže zaviniť vážne zranenie alebo smrť. Pokiaľ pociťujete nevoľnosť, okamžite ukončíte cvičenie!

ROZLOŽENÁ KRESBA

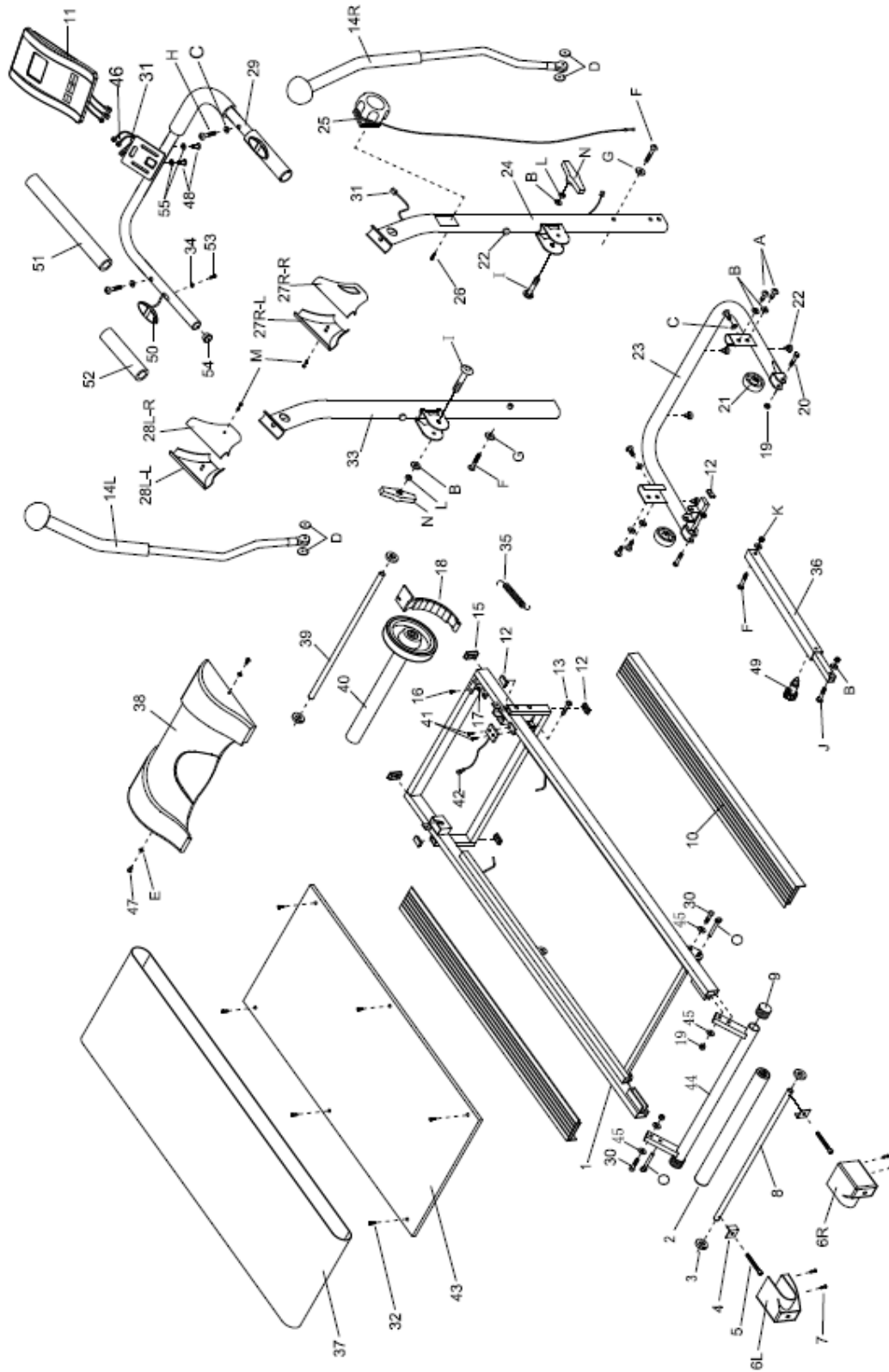









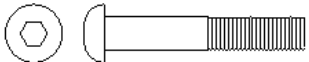
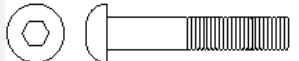





ZOZNAM DIELOV

OZN.	NÁZOV A ŠPECIFIKÁCIE DIELOV	POČET KUSOV
A	Skrutka M8 x 15	6
B	Podložka	8
C	Prehnutá podložka	4
D	Plastová podložka	4
E	Podložka ID 6.2	2
F	Skrutka M8 x 50	3
G	Veľká podložka	2
H	Skrutka M8 x 45	2
I	Skrutka M8 x 70	2
J	Skrutka M8 x 40	1
K	Matica M8	2
L	Distančná podložka	2
M	Skrutka M4 x 15	2
N	Ručná skrutka M8	2
O	Istiaci kolík Ø 8	2
P	Maticový kľúč, veľ. 13	1
Q	Imbusový kľúč, veľ. 5	1
1	Hlavný rám	1
2	Zadný valec	1
3	Plastová podložka	4
4	Koncová fixačná podložka – oceľová	2
5	Skrutka M6 x 75	2
6R	Koncový kryt hlavného rámu – pravý	1
6L	Koncový kryt hlavného rámu – ľavý	1
7	Skrutka M4	4
8	Os zadného valca	1
9	Koncová krytka zadného nosníka	2
10	Nášľapná plocha	2
11	Ovládací panel	1
12	Plastová koncová krytka predného nosníka	5
13	Skrutka M8 x 45	1
14R	Pravé pohyblivé držadlo	1
14L	Ľavé pohyblivé držadlo	1
15	Koncová krytka hlavného rámu	2
16	Skrutka M6 x 20	1
17	Matica M6	1

18	Magnetický brzdný systém	1
19	Matica M8	4
20	Skrutka M8 x 40	2
21	Plastové koliesko	2
22	Gumová noha	6
23	Predný nosník	1
24	Pravý stípič	1
25	Regulátor záťaže	1
26	Skrutka M5 x 20	1
27R– R, L	Krytka pevného držadla – pravá	2
28L – R, L	Krytka pevného držadla – ľavá	2
29	Pevné držadlo	1
30	Skrutka M8 x 35	2
31	Kábel snímača – prepojovacia časť	1
32	Skrutka M5 x 25L	6
33	Ľavý stípič	1
34	Podložka	2
35	Pružina	1
36	Podpera	1
37	Pás	1
38	Predný plastový kryt	1
39	Os predného valca	1
40	Predný valec	1
41	Skrutka M3	2
42	Snímač	1
43	Bežecká doska	1
44	Zadný nosník pre nastavenie sklonu	1
45	Podložka	4
46	Káble snímača tepovej frekvencie	1 pár
47	Skrutka M6 x 10	2
48	Skrutka M4 x 12	2
49	Istiaci kolík	1
50	Snímač tepu	2
51	Penová rukoväť – dlhšia	2
52	Penová rukoväť – kratšia	2
53	Skrutka pre upevnenie snímača tepu M4 x 20	2
54	Koncová krytka pevného držadla	2
55	Podložka M4	2

SPOJOVACÍ MATERIÁL

OBR.	OZN.	ŠPECIFIKÁCIA	POČET KUSOV
	I	M8 x 70	2
	F	M8 x 50	3
	H	M8 x 45	2
	J	M8 x 40	1
	A	M8 x 15	6
	M	M4 x 15	2
	B	OD 16.8 x ID 8.2	8
	K	M8	2
	C	OD 16.8 x ID 8.2	4
	G	OD 22 x ID 8.2	2
	E	OD 13 x ID 6.2	2
	D	OD 59 x ID 38	4
	L	OD 12.7 x ID 8.2 x 11L	2
	N	M8	2
	O	ø 8	1
	P	S13	1

PREHĽAD DIELOV

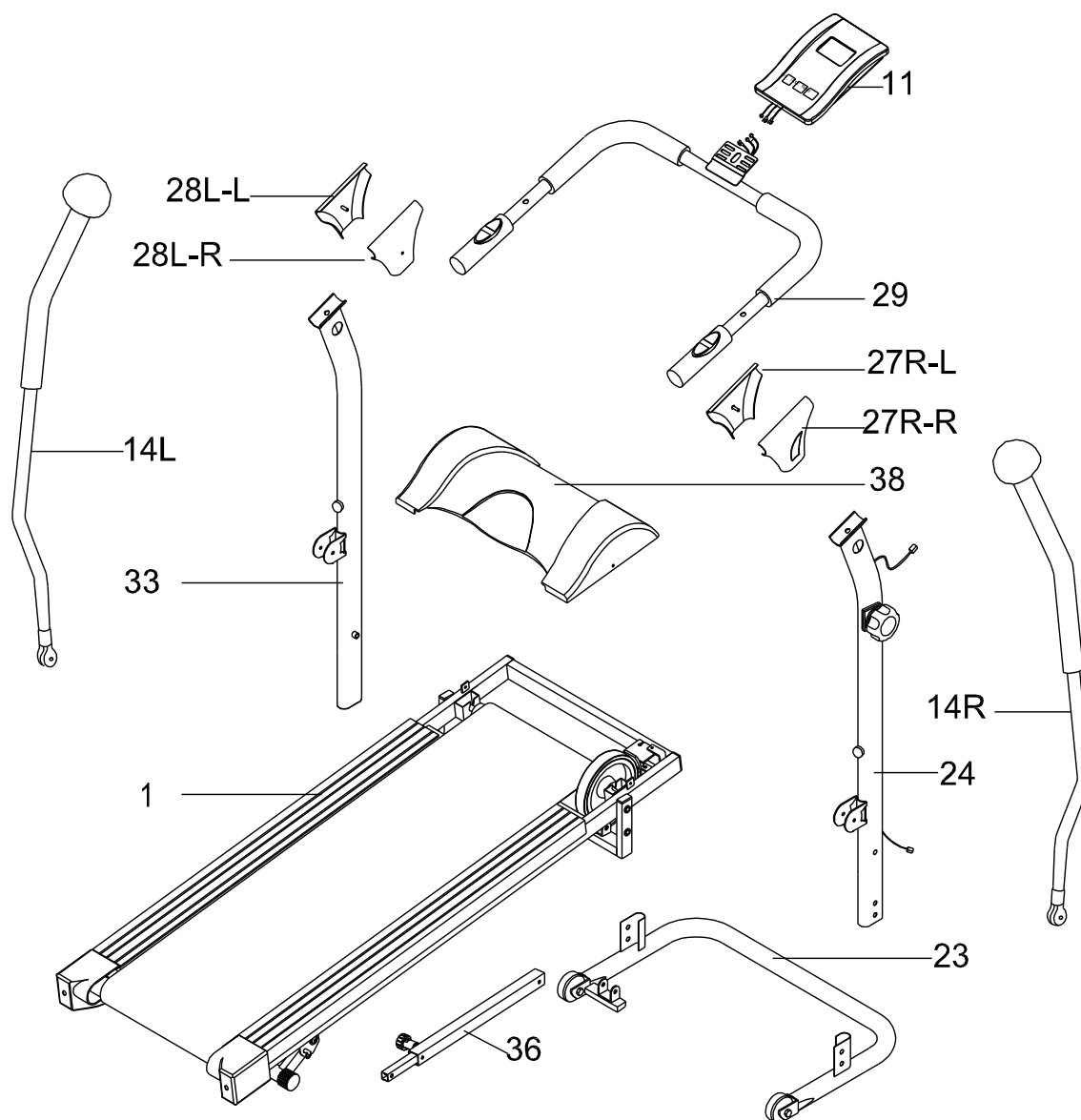





OZNAČENIE	NÁZOV DIELU	POČET KUSOV	OZNAČENIE	NÁZOV DIELU	POČET KUSOV
1	Hlavný rám	1	29	Pevné držadlo	1
11	Ovládací panel	1	33	Ľavý stípič	1
14L & 14R	Ľavé a pravé pohyblivé držadlo	2	36	Podpera	1
23	Predný nosník	1	38	Plastový kryt	1
24	Pravý stípič	1	27R & 28L - R & L	Krytka pevného držadla – pravá a ľavá	2

MONTÁŽ

- Pred zostavením si prečítajte celý manuál.
- Skontrolujte všetky diely a spojovací materiál.
- Pripravte si vhodné náradie.
- Zaistite dostatočný priestor.
- Postupujte podľa pokynov v manuáli.
- Nepoužívajte hrubú silu.
- Pravidelne kontrolujte stav a utiahnutie častí.
- Manuál si uschovajte pre budúce použitie.
- OD = vonkajší priemer, ID = vnútorný priemer, L = dĺžka

Krok 1

Spojovací materiál



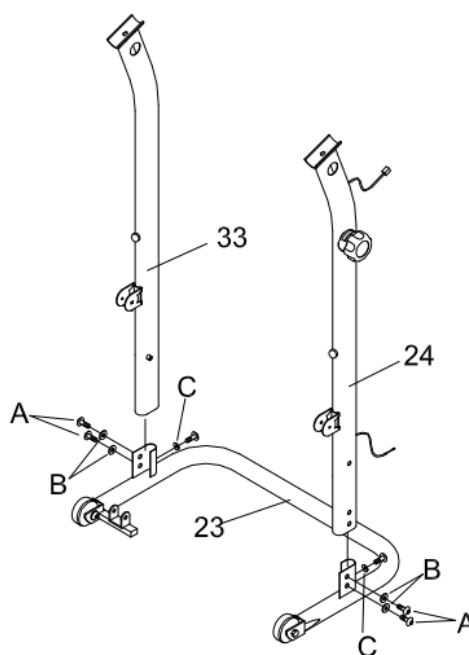

	A	M8 x 15	6
	C	OD 16,8 x ID 8,2	2
	B	OD 16.8 x ID 8.2	4
	Q	S5	1

K prednému nosníku (23) pripojte ľavý (33) a pravý (24) stípek a upevnite ich pomocou skrutky (A), podložky (B) a prehnutej podložky (C) na každej strane.

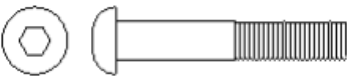

Krok 2

Spojovací materiál

	F	M8 x 50	2
	G	OD 22 x ID 8,2	2
	O	Ø 8	4
	Q	S5	1

K ľavému (33) a pravému (24) stĺpiku pripojte hlavný rám (1). Upevnite pomocou skrutky (F) a veľkej podložky (G). Pripevnite istiaci kolík (O).

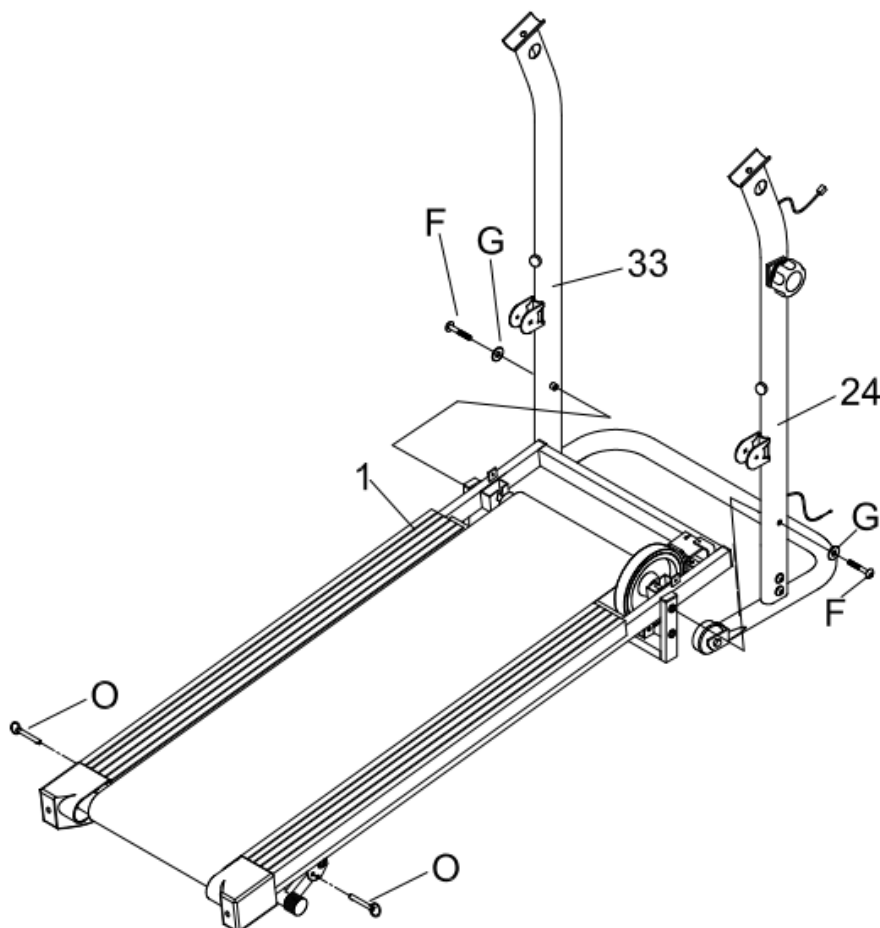

Krok 3

Upevnenie regulátora záťaže a napínacieho lanka.

Pred upevnením napínacieho lanka nastavte regulátor záťaže na stupeň 8.

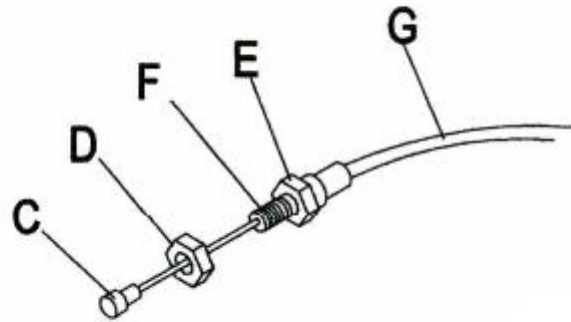
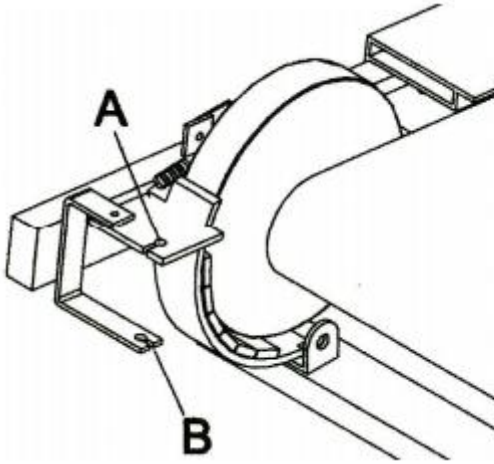
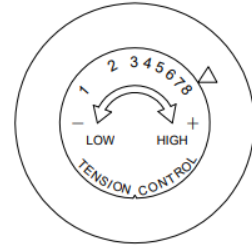

Ukotvenie napínacieho lanka

1. Prestrčte C otvorom v A. G vedte pod hlavným rámom.

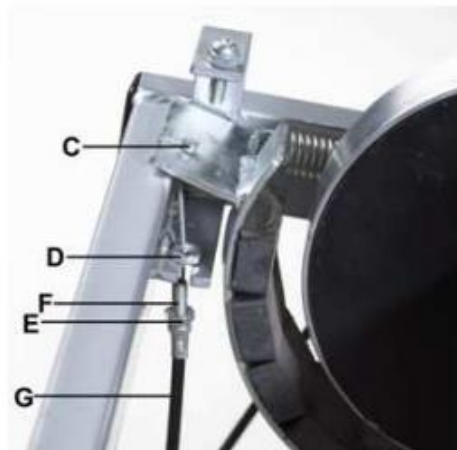
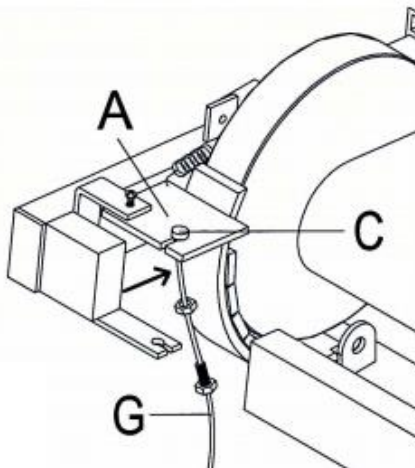

2. Ťahajte G dole, aby bolo A čo najbližšie B. Zasuňte F do B.

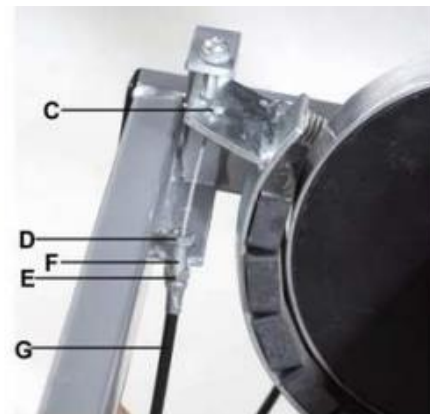
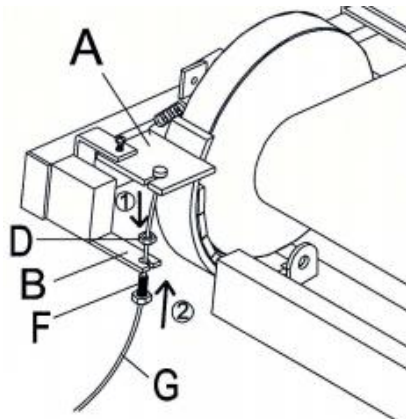

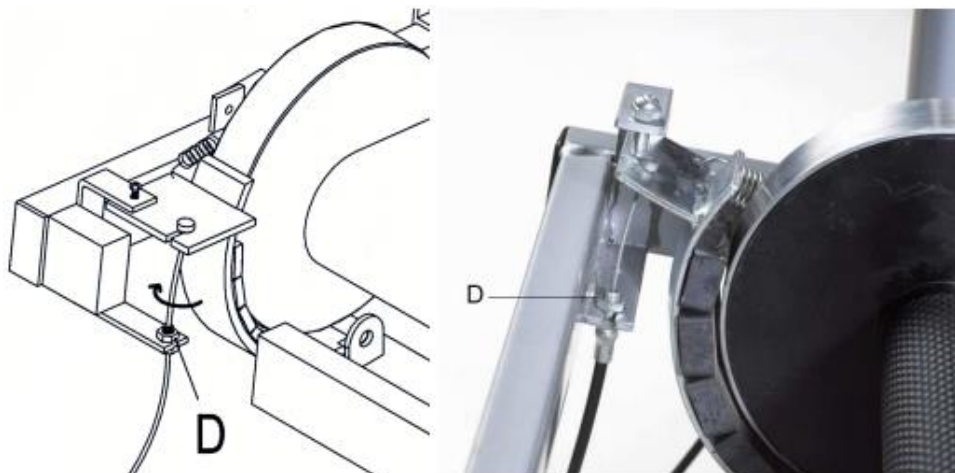

3. Pre zaistenie A a B zaskrutkujte D.



Krok 4

Spojovací materiál



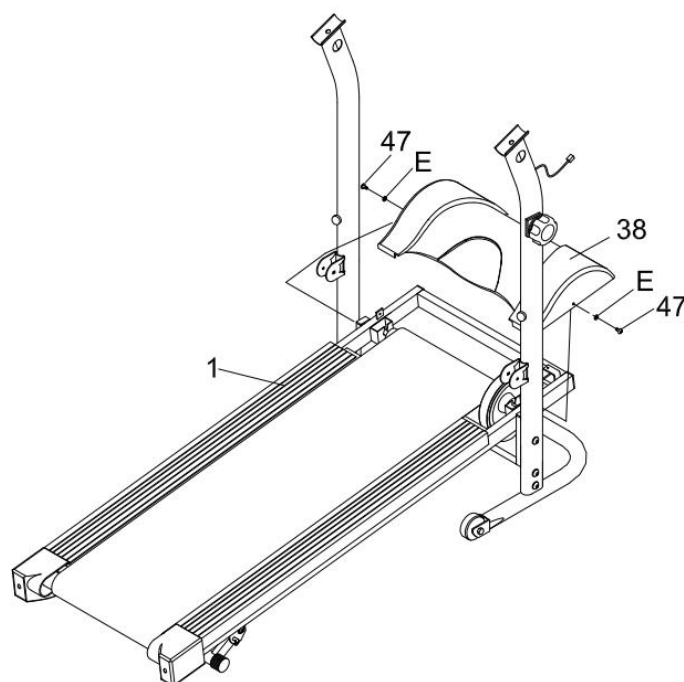

	47	M6 x 10	2
	E	ID6 x 2	2
	Q	S5	1

Pripevnite predný plastový kryt (38) k hlavnému rámu (1) pomocou podložky (E) a skrutky (47).

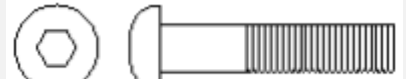

Krok 5

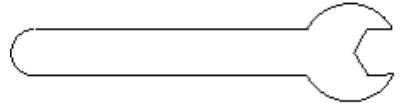

Spojovací materiál

	F	M8 x 50	1
	J	M8 x 40	1
	B	OD 16,8 x ID 8,2	2
	K	M8	2
	P	S13	1
	Q	S5	1

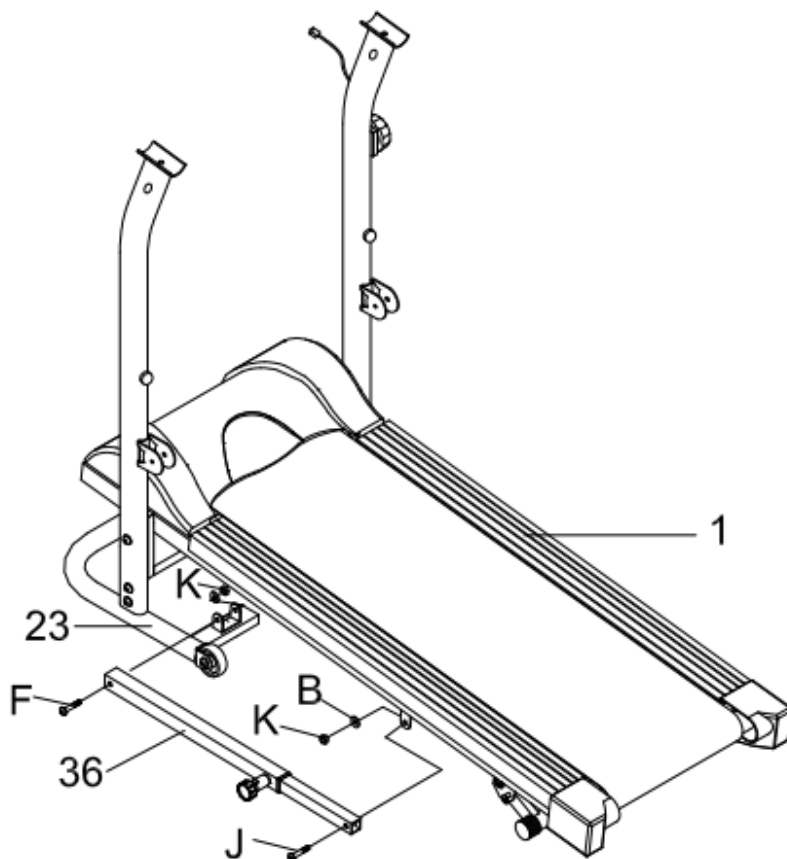
Podperu (36) upevníte k prednému nosníku (23) pomocou matice (K) a skrutky (F). Potom pripevníte druhý koniec podpery (36) k hlavnému rámu (1) pomocou matice (K), podložky (B) a skrutky (J). Postupujte podľa obrázka.





Krok 6

	H	M8 x 45	2
	C	OD 16.8 x ID 8.2	2
	Q	S5	1

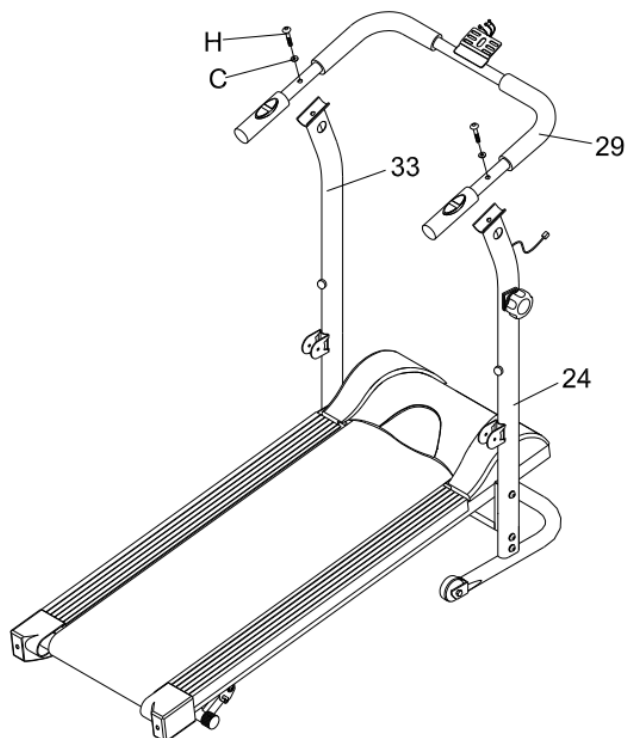
Na pravý (24) a ľavý (33) stĺpik pripevnite pevné držadlo (29) pomocou skrutky (H) a podložky (C).

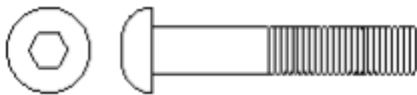

Krok 7

	48	M4 x 12	2
	55	OD 12 x ID 4	2
	Q	S5	1

Zapojte káble konzoly (46) a (31) ku káblom ovládacieho panela (11). Pripevnite ovládací panel (11) pomocou podložky (55) a skrutky (48).

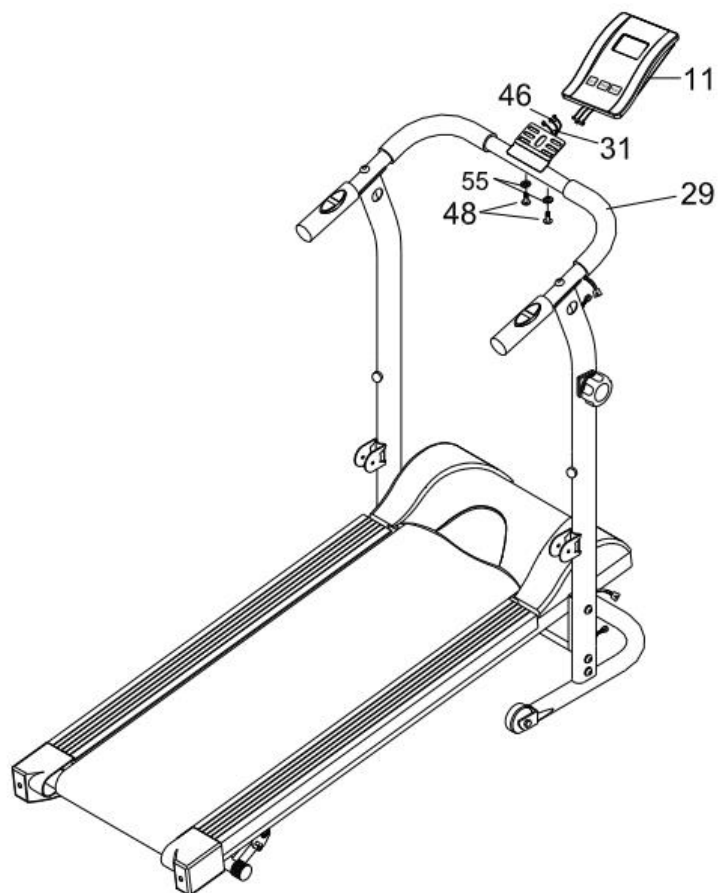

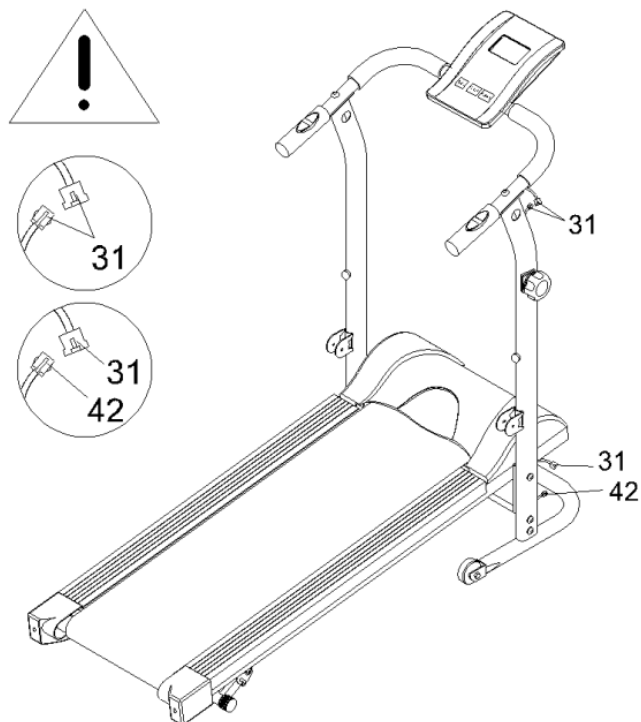

Krok 8

Spojte kábel snímača – prepojovacia časť (31) a snímač (42).



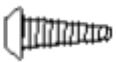

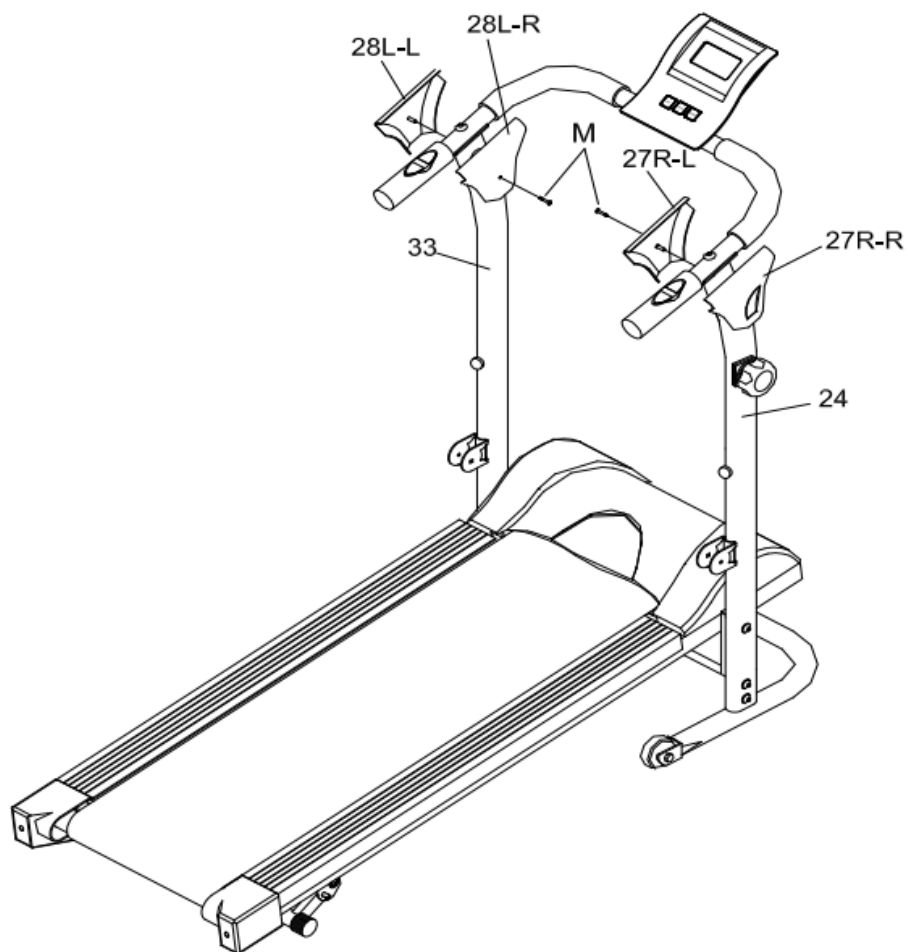

Krok 9

		M	M4 x 15	2
		Q	S5	1

Pripevnite krytku pevného držadla - ľavú (28 L-L, 28 L-R) na ľavý stĺpik (33) a krytku pevného držadla - pravú (27 R-L, 27 R-R) na pravý stĺpik (24) pomocou skrutky (M).



Krok 10

	N	M8	2
	L	OD 12,7 x ID 8,2 x 11L	2
	B	OD 16,8 x ID 8,2	2
	D	OD 59 x ID 38	4

	I	M8 x 70	2
---	---	---------	---

Upevnite ľavé pohyblivé držadlo (14L) k ľavému stĺpiku (33) pomocou plastovej podložky (D), ručnej skrutky (N), dištančnej podložky (L), podložky (B) a skrutky (I). Potom pripevnite pravé pohyblivé držadlo (14R) na pravý stĺpik (24) pomocou plastovej podložky (D), ručnej skrutky (N), dištančnej podložky (L), podložky (B) a skrutky (I).

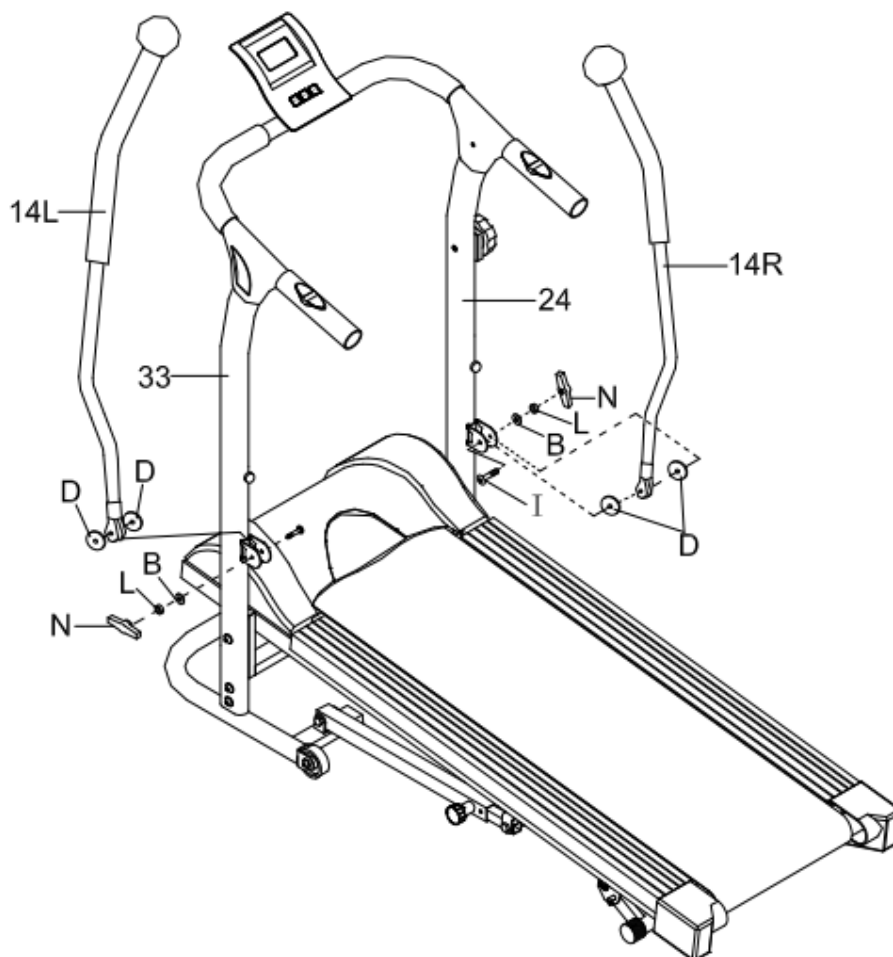

VAROVANIE: Uistite sa, že je prístroj riadne zostavený a spojovací materiál riadne utiahnutý.

SKLADOVANIE

Odistite kolík (49) a zdvihnite rám (1). Potom zaistite rám vo zvislej polohe pomocou kolíka (49).

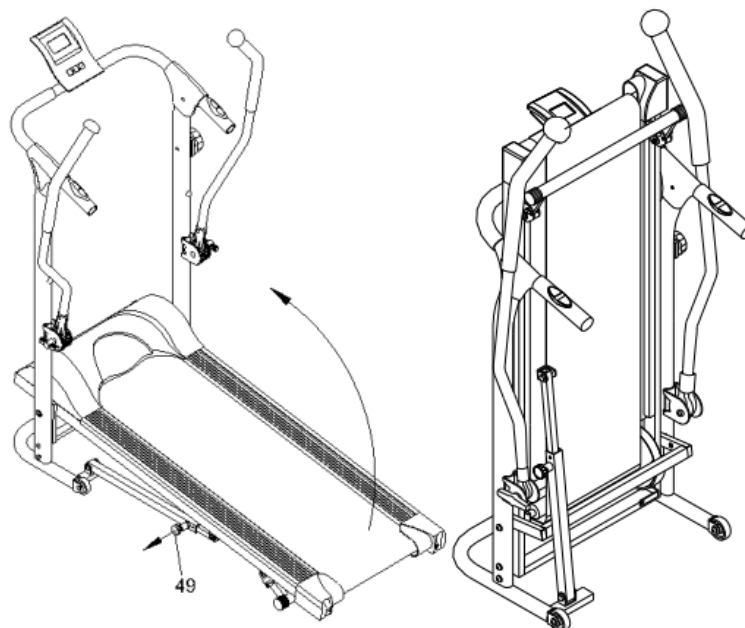

NASTAVENIE PÁSU

Nesprávne nastavený pás znižuje životnosť produktu. Nesprávne nastavenie je sprevádzané zvýšeným hlukom. Pás môže byť zle vycentrovaný, alebo príliš voľný/utiahnutý. K nastaveniu je nutný imbusový kľúč.

- Ak sa pás posúva smerom doprava, zaskrutkujte pravú imbusovú skrutku v smere hodinových ručičiek o 1 až 2 otočky. Potom skrutku mierne uvoľnite.
- Ak sa pás posúva smerom doľava, zaskrutkujte ľavú imbusovú skrutku v smere hodinových ručičiek o 1 až 2 otočky. Potom skrutku mierne uvoľnite.
- Ak je pás príliš napnutý, skrutkujte ľavú aj pravú imbusovú skrutku proti smeru hodinových ručičiek. Potom obe skrutky mierne pritiahnite.
- Ak je pás príliš voľný, skrutkujte ľavú aj pravú imbusovú skrutku v smere hodinových ručičiek. Potom obe skrutky mierne povoľte.

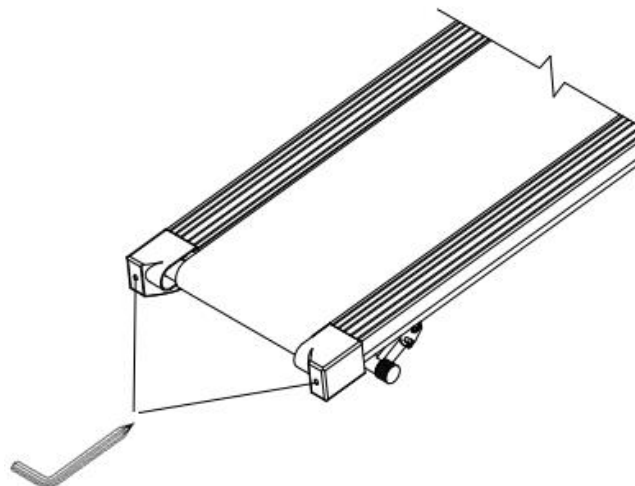

NÁKLON BEŽECKEJ PLOCHY

Nadvihnite bežecú plochu, vyberte istiace kolíky (O) a pomocou zadného nosníka nastavte požadovaný sklon pásu. Potom opäť zaistite dosku pomocou istiaceho kolíka (O).

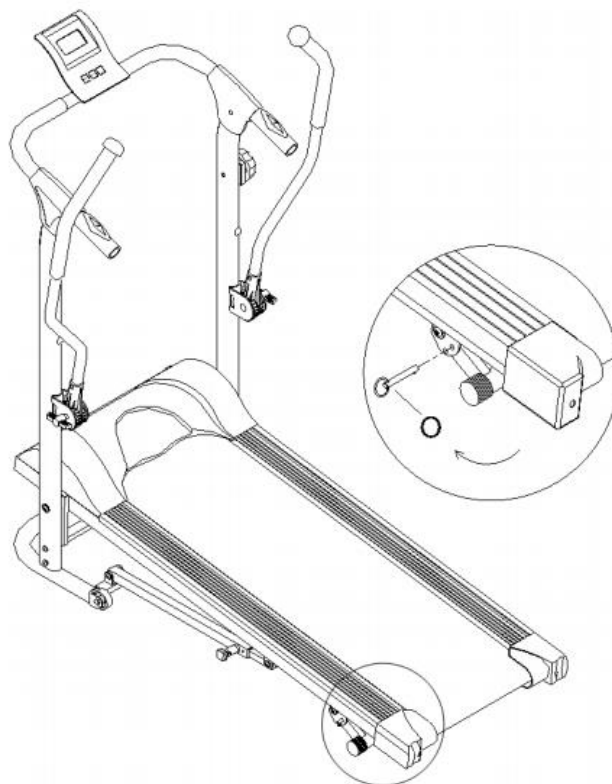

BEH NA LYŽIACH

Postavte sa na postranné nášlapy a uchopte pohyblivé držadlá.

Pred začatím cvičenia nastavte pomocou otočných regulátorov odpor jednotlivých držiadiel a celkový stupeň záťaže.

Záťaž je možné nastaviť od 1 (najnižšia) po 8 (najťažšia).

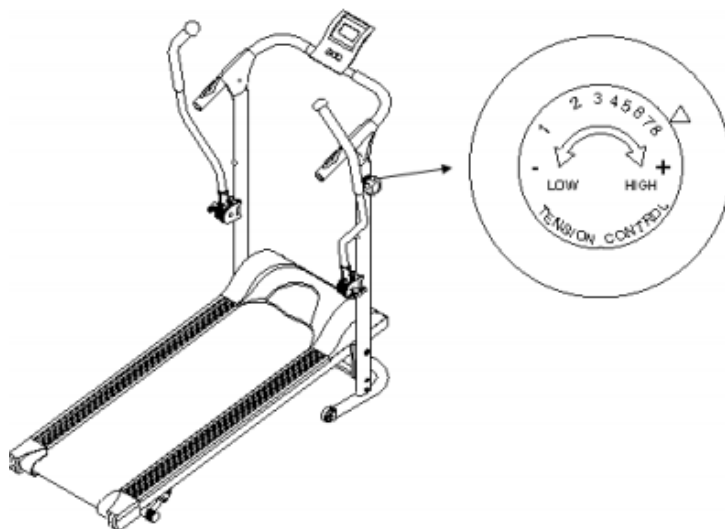

VAROVANIE: Pohyblivé držadlá sa pohybujú iba dopredu a dozadu. Pri nesprávnom použití hrozí poškodenie prístroja alebo zranenie.

Správne použitie držiadiel

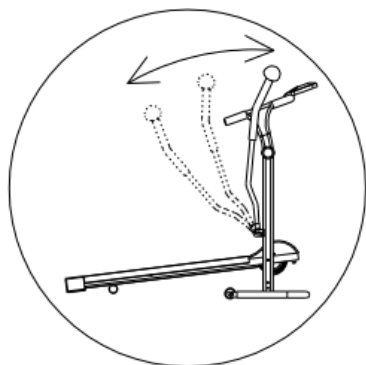

Nesprávne použitie držiadiel

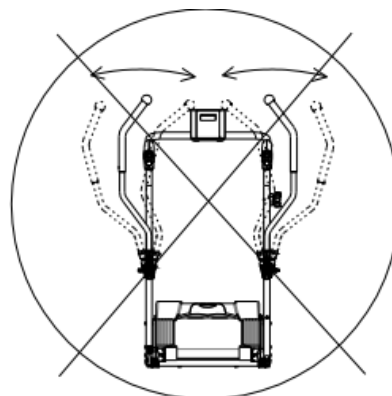

NASTAVENIE MAGNETICKÉHO BRZDNÉHO SYSTÉMU

Stupeň záťaže má vplyv na efektivitu cvičenia a množstvo spálených kalórií. Záťaž je možné regulovať pomocou magnetického brzdneho systému.

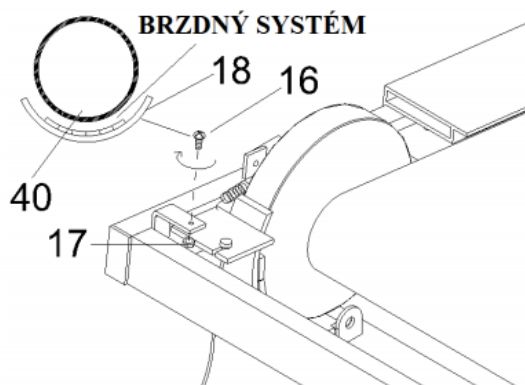

Skrutkovaním skrutkou (16) v smere a, budete odpor znižovať.

Skrutkovaním skrutkou (16) v smere b, budete odpor zvyšovať.

Po nastavení brzdneho systému, je nutné skontrolovať napnutie lanka. Prípadne upravte podľa Kroku 3.

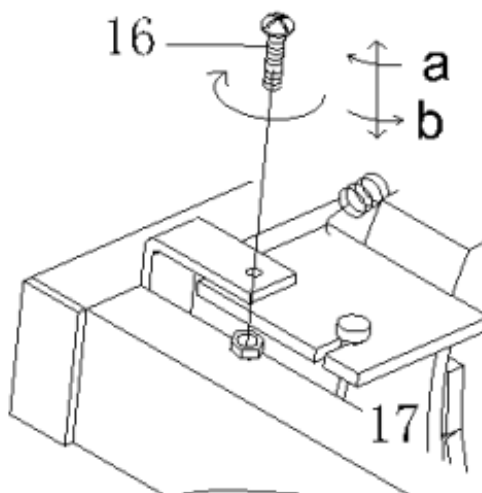

ÚDRŽBA

Pred každým použitím bežeckého pásu vykonajte vizuálnu kontrolu bežeckého pásu, pri poškodení bežecký pás nepoužívajte. Skontrolujte utiahnutie všetkých skrutkových spojov, v prípade potreby skrutkové spoje utiahnite. Skontrolujte stav namazania bežeckého pásu, medzi bežeckou plochou a bežeckou doskou. Po celej ploche bežeckej dosky sa musí nachádzať jemný olejový film. V prípade potreby namažte silikónovým olejom určeným na mazanie bežeckých pásov.

Mazanie

Olej sa nanáša priamo na drevenú dosku a vnútornú stranu pásu a slúži na zníženie trenia a predĺženie životnosti pásu.

Nadvihnite na jednej strane pás a siahnite na jeho vnútornú stranu. Ak je vnútorná strana pásu vlhká, nie je potrebné nanášať mazivo. V opačnom prípade je potrebné mazivo naniesť. Počas prvých 3-4 minút od nanosenia maziva nastavte rýchlosť pásu na nízky stupeň, aby sa mazivo rovnomerne rozneslo. **VAROVANIE:** Nenanášajte mazivo mimo dosku. Prebytočné mazivo ihneď zotrite.

- Pás je potrebné pred každým použitím skontrolovať, v prípade potreby namazať. Medzi bežeckou plochou a bežeckou doskou musí byť neustále jemný olejový film. Vždy používajte iba silikónové oleje určené na mazanie bežeckých pásov.
- Vždy používajte iba silikónový olej na mazanie bežeckých pásov z našej ponuky.

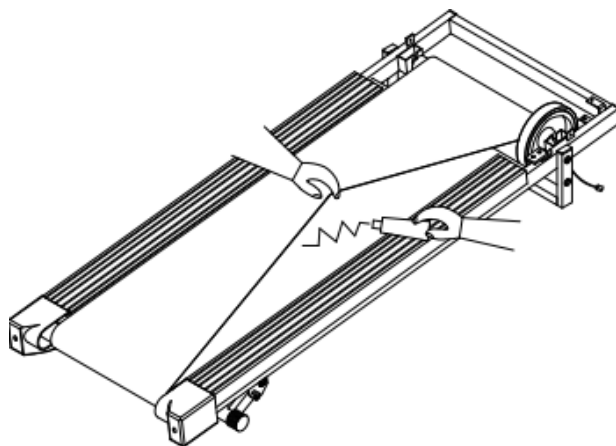

OVLÁDACÍ PANEL

TLAČIDLÁ

MODE – Tlačidlo pre výber funkcií.

SET – Pokiaľ nie je displej prepnutý do režimu SCAN (automatické prepínanie parametrov), slúži tlačidlo pre nastavenie hodnoty času, vzdialenosti a kalórií.

RESET – Tlačidlo pre vynulovanie hodnoty času, vzdialenosti a kalórií.

FUNKCIE

1. **SCAN:** Stláčajte tlačidlo MODE, kým sa na displeji nezobrazí SCAN. V tomto režime sa každé 4 sekundy automaticky prepínajú parametre v tomto poradí: čas (TIME) - rýchlosť (SPEED) - vzdialenosť (DIST) - kalórie (CAL) - celková vzdialenosť (ODO).

2. **TIME:** A. Meranie doby cvičenia. B. Odpočet času. Pre nastavenie odpočtu stláčajte tlačidlo MODE, kým sa na displeji nezobrazí TIME a nastavte požadovanú dobu cvičenia. Po uplynutí nastaveného času sa ozve 15 sekundová zvuková signalizácia.

3. **SPEED:** Meranie aktuálnej rýchlosti.

4. **DIST:** A. Meranie vzdialenosti prekonanej pri cvičení. B. Odpočet prekonanej vzdialenosti od nastavenej hodnoty. Pre nastavenie odpočtu stláčajte tlačidlo MODE, kým sa na displeji nezobrazí DIST a nastavte vzdialenosť, ktorú chcete pri cvičení prekonať. Prekonanie nastavenej vzdialenosti je sprevádzané 15 sekundovou zvukovou signalizáciou.

5. **CAL:** A. Množstvo kalórií spotrebovaných pri cvičení. B. Odpočet spotrebovaných kalórií od nastavenej hodnoty. Pre nastavenie kalórií stlačajte tlačidlo MODE, kým sa na displeji nezobrazí CAL a nastavte požadovanú hodnotu. Akonáhle je spotrebované nastavené množstvo kalórií, ozve sa 15 sekundová zvuková signalizácia.

6. **ODO:** Meranie celkovej vzdialenosti. Vzdialenosť nameraná od vloženia batérií do ovládacieho panelu.

7. **„TEPOVÁ FREKVENCIA“** (♥) Pre zobrazenie tepu stlačajte tlačidlo MODE, kým sa na displeji nezobrazí ukazovateľ ♥. Umiestnite obe dlane na snímače. Po 3-4 sekundách sa na displeji zobrazí tep v tepoch/minútu (BPM). Poznámka: Počas prvých 2-3 sekúnd od uchopenia snímačov môže byť meranie nepresné (kvôli pohybu dlaňou na snímačoch). Pre úplnú presnosť merania odporúčame prestať na chvíľu cvičiť, aby sa predišlo pohybu dlaňou na snímačoch. Namerané údaje sú iba orientačné a nemali by slúžiť pre vyhodnotenie zdravotného stavu používateľa.

8. **ZVUKOVÁ SIGNALIZÁCIA:** Stlačenie tlačidiel MODE, SET a RESET je sprevádzané zvukovým signálom.

9. Funkcia **AUTO ON/OFF** a **AUTO START/STOP**. Po 8 minútach nečinnosti sa ovládací panel automaticky vypne. Zapnúť ho možno posunutím pásu alebo stlačením ľubovoľného tlačidla.

ŠPECIFIKÁCIE

FUNKCIE	AUTO SCAN (automatické prepínanie funkcií)	Každé 4 sekundy
	ČAS	00:00 – 99:59 (minúty:sekundy)
	AKTUÁLNA RÝCHLOSŤ	99,9 km/h (99,9 mph) (1 500 otáčok/minútu)
	VZDIALENOSŤ	0,00 – 99,9 km/mil
	KALÓRIE	0,0 – 9999 Kcal
	CELKOVÁ VZDIALENOSŤ	0 – 9999 km/mil
	TEP	40 – 240 tepov/min
TYP BATÉRIE		AA alebo UN3 (2 ks)
PREVÁDZKOVÁ TEPLOTA		0 °C – 40 °C (32 °F – 104 °F)
TEPLOTA PRE SKLADOVANIE		-10 °C – 60 °C (144 °F – 140 °F)



POKYNY PRE CVIČENIE

Zahrievacia fáza

Táto fáza slúži k prekrveniu celého tela a zahriatiu svalstva. Znižuje tiež riziko kŕčov a svalového poranenia. Odporúčame vykonávať nižšie uvedené naťahovacie cviky. Pri preťahovaní zotrvať v krajnej polohe približne 30 sekúnd, nerobte trhavé pohyby a nekmitajte. Ak pocítite bolesť, okamžite cvik prerušte.



Dotyky prstov na nohách

Pomaly sa predkloňte v bokoch. Chrbát a paže majte uvoľnené. Potom ich napnite dole smerom k prstom na nohách, nakoľko ste schopný. Vydržte 15 sekúnd. Mierne pokrčte kolená.



Zdvíhanie ramien

Zdvihnite pravé rameno nahor smerom k uchu a vydržte 2 sekundy. Potom ich spustite dolu a zdvihnite ľavé rameno.



Pretiahnutie zadnej strany stehien

Posaďte sa a pravú nohu natiahnite dopredu. Podrážku ľavej nohy primkne k vnútornej strane stehna pravej nohy. Napnite pravú ruku pozdĺž pravej nohy nakoľko ste schopný. Vydržte 15 sekúnd a zvoľnite. To isté opakujte s ľavou nohou a ľavou pažou.



Pretiahnutie bokov

Paže zdvihnite nad hlavu a pravú pažu napnite smerom k stropu, nakoľko to pôjde. Vypínajte horné telesné partie smerom k pravému boku. Potom to isté opakujte s ľavým bokom.



Lýtka a Achillove šľachy

Oprite sa o stenu tak, že nohy budú vedľa seba a ruky budú predpažené. Napnite pravú nohu smerom von a ľavú ponechajte na zemi. Prehnite ľavú nohu a zaprite sa smerom dopredu tak, že pravé bedro budete tlačiť smerom k stene. Vydržte 15 sekúnd. Nechajte nohu napnutú a opakujte s druhou nohou.



Otáčanie hlavou

Hlavu nakloňte vpravo a vypnite ľavú časť krku. Vydržte 20 sekúnd. Vráťte späť a opakujte pre druhú stranu krku. Opäť vydržte 20 sekúnd. Pomaly dajte hlavu dopredu a vystrite krk. Hlavou príliš nekmitajte. Opakujte niekoľkokrát po sebe.

Upokojenie po cvičení

Táto fáza slúži k upokojeniu činnosti kardiovaskulárnej sústavy a uvoľneniu svalstva. Mala by trvať približne 5 minút. Môžete opakovať zahrievacie cviky alebo pokračovať v cvičení zvolneným tempom. Pretiahnutie svalov po cvičení je nesmierne dôležité - opäť je potrebné sa vyvarovať trhavých pohybov a kmitaniu.

So zlepšujúcou sa kondíciou môžete predlžovať dĺžku a zvyšovať intenzitu cvičenia. Trénujte pravidelne, najmenej trikrát do týždňa. Cvičenie si v rámci týždňa rovnomerne rozvrhnite.

OCHRANA ŽIVOTNÉHO PROSTREDIA

Po uplynutí životnosti prístroja alebo v prípade, že by ďalšia oprava už bola ekonomicky nevýhodná, sa výrobku zbavte v súlade s miestnymi predpismi a šetrne k životnému prostrediu. Výrobok odnesť na najbližšie zberné miesto k tomu určené.

Predpisovou likvidáciou pomôžete zachovať cenné prírodné zdroje a napomôžete prevencii negatívnych dopadov na životné prostredie, prípadne na ľudské zdravie. Ak si nie ste istí, konzultujte vec s miestnymi príslušnými zodpovednými orgánmi, aby nedošlo k porušeniu predpisov a následnej sankcii.

Batérie nevyhadzujte medzi bežný odpad, ale odovzdajte ich na mieste určenom pre recykláciu.

ZÁRUČNÉ PODMIENKY, REKLAMÁCIE

Všeobecné ustanovenia a vymedzenie pojmov

Tieto záručné podmienky a reklamačný poriadok upravujú podmienky a rozsah záruky poskytované predávajúcim na tovar dodávaný kupujúcemu, takisto aj postup pri vybavovaní reklamačných nárokov uplatnených kupujúcim na dodaný tovar. Záručné podmienky a reklamačný poriadok sa riadia príslušnými ustanoveniami zákona č. 250/2007 Z.z., Občiansky zákonník č. 40/1964 Zb. v znení neskorších predpisov, podľa § 422 až § 442 zákona č. 513/1991 Zb. Obchodný zákonník v platnom znení, a Zákona o ochrane spotrebiteľa č 208/2024 Z.z. v znení neskorších predpisov, a to aj vo veciach týmito záručnými podmienkami a reklamačným poriadkom nespomenutých.

Predávajúcim je spoločnosť Stores inSPORTline SK, s.r.o., so sídlom Električná 6471, IČO: 46259317, zapísaná v Obchodnom registri Okresného súdu Trenčín, Oddiel: Sro, Vložka č. 24799/R.

Adresa predajní:

1. Stores inSPORTline SK, s.r.o., Električná 6471, 911 01 Trenčín, +421 917 864 593, predajnatn@insportline.sk
2. Stores inSPORTline SK, s.r.o., Račianska 184/B, 831 54 Bratislava (Rača), +421 917 866 623, predajnaba@insportline.sk
3. Stores inSPORTline SK, s.r.o., Trieda generála Ludvíka Svobodu 6/A, 040 22 Košice (Furča), +421 917 866 622, predajnake@insportline.sk

Vzhľadom k platnej právnej úprave sa rozlišuje kupujúci, ktorý je spotrebiteľom a kupujúci, ktorý spotrebiteľom nie je.

„Kupujúci spotrebiteľ“ alebo len „spotrebiteľ“ je osoba, ktorá pri uzatváraní a plnení zmluvy nejedná v rámci svojej obchodnej alebo inej podnikateľskej činnosti.

„Kupujúci, ktorý nie je „spotrebiteľ“, je podnikateľ, ktorý nakupuje výrobky alebo užíva služby za účelom svojho podnikania s týmito výrobkami alebo službami. Tento kupujúci sa riadi rámcovou kúpnu zmluvou a obchodnými podmienkami v rozsahu, ktoré sa ho týkajú a obchodným zákonníkom.

Tieto záručné podmienky a reklamačný poriadok sú nevyhnutnou súčasťou každej kúpnej zmluvy uzatvorenej medzi predávajúcim a kupujúcim. Záručné podmienky a reklamačný poriadok sú platné a záväzné, pokiaľ v kúpnej zmluve alebo v dodatku v tejto zmluvy alebo inej písomnej dohode nebude stranami dohodnuté inak.

Záručné podmienky a záručná doba

Predávajúci poskytuje kupujúcemu záruku na tovar v **dĺžke 24 mesiacov**, u označených fitness modelov bude poskytovaná **záručná lehota 120 mesiacov na rám (platí na výrobky zakúpené od 13.3.2017)** a 24 mesiacov na ostatné komponenty na 1 ks fitness zariadenia. Na označené moto výrobky značky W-TEC bude poskytovaná **rozšírená záručná lehota 36 mesiacov**. Záruka sa vzťahuje iba na výrobné vady. Zákonná dĺžka záruky poskytovaná spotrebiteľovi nie je týmto dotknutá.

Zárukou za akosť preberá predávajúci záväzok, že dodaný tovar bude po určitú dobu spôsobilý pre použitie k obvyklému, príp. zmluvnému účelu a že si zachová obvyklé, príp. zmluvné vlastnosti.

Batéria

Záruka 6 mesiacov na životnosť batérie - menovitá kapacita batérie neklesne pod 70% svojej celkovej kapacity v priebehu 6 mesiacov od predaja produktu.

Záručné podmienky sa nevzťahujú na poruchy vzniknuté (ak je možné aplikovať na zakúpený produkt):

- zavinením používateľa tj. poškodenie výrobku nesprávnou montážou, manipuláciou a neodborným repasom,
- nesprávnou údržbou,
- mechanickým poškodením,
- opotrebením dielov pri bežnom používaní,
- neodvratnou udalosťou, živelnou pohromou,

- neodbornými zásahmi,
- nesprávnym zaobchádzaním alebo nevhodným umiestnením, vplyvom nízkej alebo vysokej teploty, pôsobením vody, neúmerným tlakom a nárazmi, úmyselne pozmeneným designom, tvarom alebo rozmermi,
- nesprávnym použitím tovaru, ktorý je v rozpore s kategorizáciou produktu (HC, HA – na domáce používanie; SC, S – na komerčné používanie).

Upozornenie:

- 1) v dobe záruky budú odstránené všetky poruchy výrobku spôsobené výrobnou poruchou alebo chybným materiálom výrobku tak, aby vec mohla byť riadne používaná.
- 2) reklamácia sa uplatňuje zásadne písomne s presným popisom o chybe a potvrdeným dokladom o zakúpení.
- 3) záruka sa uplatňuje u výrobcu: Stores inSPORTline SK, s.r.o., Električná 6471, 911 01 Trenčín, v predajni v ktorej ste tovar zakúpili alebo u organizácie, v ktorej bol výrobok zakúpený.

Reklamačný poriadok – reklamácia tovaru

Kupujúci je povinný tovar, dodaný predávajúcim skontrolovať čo najskôr po prechode nebezpečia škody na tovar, resp. po jeho dodaní. Prehliadku musí kupujúci vykonať tak, aby zistil všetky poruchy, ktoré je možné pri primeranej odbornej prehliadke zistiť.

Pri reklamacii tovaru je kupujúci povinný na žiadosť predávajúceho preukázať nákup a oprávnenosť reklamácie faktúrou alebo dodacím listom s uvedeným výrobným (sériovým) číslom, prípadne tými istými dokladmi bez sériového čísla. Ak nepreukáže kupujúci oprávnenosť reklamácie týmito dokladmi, má predávajúci právo reklamáciu odmietnuť.

Pokiaľ kupujúci oznámi poruchu, na ktorú sa nevzťahuje záruka (napr. neboli splnené podmienky záruky, porucha bola nahlásená omylom apod.), je predávajúci oprávnený požadovať plnú úhradu nákladov, ktoré vznikli v súvislosti s odstraňovaním poruchy takto oznámenej kupujúci. Kalkulácia servisného zásahu bude v tomto prípade vychádzať z platného cenníku pracovných výkonov a nákladov na dopravu.

Pokiaľ predávajúci zistí (testovaním), že reklamovaný výrobok nie je chybný, považuje sa reklamácia za neoprávnenú. Predávajúci si vyhradzuje právo požadovať úhradu nákladov, ktoré vznikli v súvislosti s neoprávnenou reklamáciou.

V prípade, že kupujúci reklamuje poruchy tovaru, na ktoré sa vzťahuje záruka podľa platných záručných podmienok predávajúceho, vykoná predávajúci odstránenie poruchy formou opravy, prípadne výmeny chybného dielu alebo zariadenia za bezporuchové. Predávajúci je so súhlasom kupujúceho oprávnený dodať výmenou za chybný tovar iný tovar plne funkčne kompatibilný, ale minimálne rovnakých alebo lepších technických parametrov. Voľba ohľadne spôsobu vybavenia reklamácie podľa tohto odstavca náleží predávajúcemu.

Predávajúci vybaví reklamáciu najneskôr do 30 kalendárnych dní od doručenia chybného tovaru, pokiaľ nebude dohodnutá dlhšia lehota. Za deň vybavenia sa považuje deň, kedy bol opravený alebo vymenený tovar prebraný kupujúcim. Ak nie je predávajúci s ohľadom na charakter vady schopný vybaviť reklamáciu v uvedenej lehote, dohodne s kupujúcim náhradné riešenie. Pokiaľ k takej dohode nedôjde, je predávajúci povinný poskytnúť kupujúcemu finančnú náhradu formou dobropisu.

CZ
SEVEN SPORT s.r.o.

Sídlo: Strakonická 1151/2c, Praha 5, 150 00, ČR
Centrála: Dělnická 957, Vítkov, 749 01
Reklamační a servis: Čermenská 486, Vítkov 749 01

IČO: 26847264
DIČ: CZ26847264

Tel: +420 556 300 970
Mail: eshop@insportline.cz
reklamace@insportline.cz
servis@insportline.cz

Web: www.inSPORTline.cz

SK
Stores inSPORTline SK, s.r.o.

Centrála, reklamační, servis: Električná 6471, Trenčín 911 01, SK

IČO: 46259317
DIČ: SK2023299729

Tel.: +421 917 700 098
Mail: objednávky@insportline.sk
reklamacie@insportline.sk
servis@insportline.sk

Web: www.inSPORTline.sk

Reklamácia tovaru



Vrátenie a výmena tovaru

